

# APRO

## ЕЛЕКТРОГЕНЕРАТОРИ БЕНЗИНОВІ ІНВЕРТОРНІ

IG-30 (852112)

IG-35 (852113)

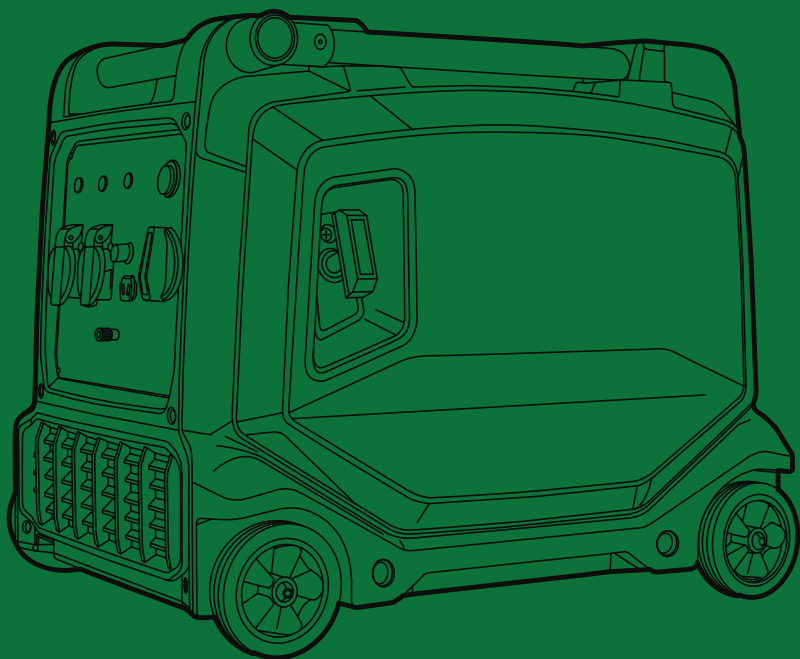

ІНСТРУКЦІЯ З ЕКСПЛУАТАЦІЇ



# ЗМІСТ

1. Попереджувальні символи .....	4
2. Техніка безпеки при роботі з електрогенератором .....	5
3. Опис, призначення та зовнішній вигляд електрогенератора .....	6
4. Елементи управління.....	9
5. Технічні дані .....	12
6. Комплектація .....	12
7. Підготовка до роботи .....	13
8. Порядок роботи/робочі налаштування .....	15
9. Технічне обслуговування .....	17
10. Зберігання .....	25
11. Вирішення проблем.....	26
12. Утилізація .....	27
13. Гарантії виробника (постачальника) .....	29

## Шановний покупець!

Дякуємо за придбання виробу торгової марки «APRO», що відрізняється сучасним дизайном і високою якістю виконання. Придбаний Вами бензоінструмент належить до лінійки, що поєднує сучасні конструктивні рішення і високу продуктивність із тривалим часом безперервної роботи. Вироби ТМ «APRO» відповідають вимогам стандартів і технічних умов, що вказані у сертифікатах відповідності та (або) деклараціях відповідності технічним регламентам.

Перед використанням виробу уважно ознайомтеся з інструкцією з експлуатації і дотримуйтеся заходів безпеки під час роботи. Переконайтеся, що Гарантійний талон повністю і правильно заповнений.

У процесі користування дотримуйтеся вимог інструкції з експлуатації.

## 1. ПОПЕРЕДЖУВАЛЬНІ СИМВОЛИ

Використані в цій інструкції символи призначені для акцентування уваги користувача на можливому виникненні різних нештатних ситуацій. Символи безпеки, а також відповідні пояснення необхідно уважно прочитати та зрозуміти. Наведені попередження не усувають ризики та не замінюють собою правильні дії, яких необхідно вжити, щоб уникнути можливого травмування та нещасних випадків.



**Даний символ, що підкреслює важливість правил техніки безпеки, означає «обережно», «попередження» або «небезпечно». Нехтування даним попередженням може стати причиною нещасного випадку для користувача або інших осіб. Щоб уникнути ризиків травмування, пожежі або ураження електричним струмом завжди дотримуйтеся наведених**



**Особлива утилізація (щоб запобігти можливій шкоді довкіллю, необхідно відокремити даний об'єкт від звичайних відходів та утилізувати його найбільш безпечним способом).**



**Дивитись інструкцію з експлуатації/брошуру (означає, що потрібно читати інструкцію/брошуру з експлуатації).**



**Одягнути засіб захисту органів зору.**



**Одягнути маску.**



**Одягнути засіб захисту органів слуху.**



**Заслонка відкрита.**



**Заслонка закрита.**



**Моторне масло.**

## 2. ТЕХНІКА БЕЗПЕКИ ПРИ РОБОТІ З ЕЛЕКТРОГЕНЕРАТОРОМ



**Попередження. Прочитайте всі попередження з техніки безпеки і всі інструкції. Недотримання попереджень та інструкцій може призвести до ураження електричним струмом, займання і/або отримання серйозних травм. Зберігайте на майбутнє ці попередження і вказівки в надійному місці.**

- Дуже важливо вміти швидко зупинити електрогенератор та знати, як користуватися всіма органами управління. Забороняється передавати електрогенератор у користування третім особам без проведення попереднього інструктажу.
- Забороняється дітям і домашнім тваринам перебувати поруч із працюючим електрогенератором.
- Щоб уникнути випадкового пошкодження електрогенератора, необхідно перед кожним запуском проводити його контрольний огляд.
- Під час роботи електрогенератор повинен розташовуватися на відстані не менше одного метра від будівель або іншого обладнання.
- Забороняється запускати двигун у закритих приміщеннях. У відпрацьованих газах двигуна міститься оксид вуглецю, який не має запаху та є небезпечним для здоров'я. Необхідно забезпечити достатню вентиляцію приміщення. При використанні електрогенератора в провітрюваному приміщенні необхідно вжити додаткових заходів протипожежної безпеки.
- Під час роботи електрогенератор має розташовуватися на твердій горизонтальній поверхні. В іншому випадку існує небезпека витоку палива.
- Паливо є легкозаймистою речовиною, яка при визначених умовах стає вибухо-небезпечною. Зберігайте паливо тільки в спеціально призначених для цього ємностях. Забороняється зберігати паливо або обладнання, у якому використовується паливо, у місцях, де існує небезпека загоряння.
- При роботі з паливом забороняється палити або близько підносити до палива відкрите полум'я. Заправку паливного бака слід проводити на відкритому повітрі або в добре провітрюваних приміщеннях.
- Забороняється відкривати паливний бак на двигуні, який ще працює або не охолонув. У випадку з пролитим паливом його слід негайно протерти насухо. Перш ніж запускати двигун, необхідно переконаватися, що залишки пролитого палива повністю випарувалися. Після завершення використання електрогенератора паливний кран системи живлення двигуна необхідно закрити.
- Уникайте тривалого або неодноразового контакту палива і шкіри. Намагайтеся не вдихати пари палива. Моторне масло є токсичною і легкозаймистою речовиною. Не проливайте моторне масло.

- При роботі електрогенератора забороняється торкатися його обертових частин, дротів, свічок запалювання або глушника. Деякі частини двигуна внутрішнього згоряння під час його роботи схильні до значного нагрівання і можуть заподіяти опіки. Дотримуйтеся вказівок та попереджувальних табличок, які наведені на генераторних установках.
- При роботі з електрогенератором існує небезпека ураження електричним струмом. Забороняється працювати з генератором вологими руками. Слід уникати потрапляння вологи на генераторну установку.
- Забороняється експлуатувати генераторну установку під дощем або снігом.
- Забороняється підключати електрогенератор до інших мереж енергоживлення, наприклад, до комунальних електричних мереж. У випадках, коли це потрібно, монтаж струмопровідних частин та електроустановок для підведення резервної потужності повинен здійснюватися силами кваліфікованого електрика і відповідати вимогам відповідного законодавства і правил монтажу.
- Неправильне підключення може викликати подачу струму з електрогенератора в електричну мережу загального користування, внаслідок чого працівники електричної компанії можуть отримати удар струмом під час роботи зі струмопровідними частинами та електроустановками в період відключення електропостачання. Більш того, при відновленні подачі струму електрогенератор може вибухнути, спалахнути або призвести до пожежі електричної проводки в будинку.
- Ніколи не використовуйте пошкоджені споживачі струму, а також несправну електропроводку та з'єднувальні пристрої.
- Особам, які працюють у безпосередній близькості від електрогенератора, рекомендується використовувати засоби захисту від шуму для органів слуху.



***Слідкуйте за справністю бензоінструмента. У разі відмови в роботі, при появі запаху, характерного для горілої ізоляції, сильного стуку, шуму, іскор необхідно негайно припинити роботу і звернутися до сервісного центру.***

***Ця інструкція не може врахувати всі випадки, які можуть виникнути в реальних умовах експлуатації електрогенератора. Тому під час роботи з електроінструментом необхідно бути вкрай уважним і акуратним.***

***Переконайтеся, що панель управління, вентиляційна решітка та нижня сторона інвертора добре охолоджуються, туди не потрапляють дрібні частки твердих матеріалів, бруд та вода. Неправильна робота охолоджувача може призвести до пошкодження двигуна, інвертора або майна.***

***Не кладіть інші речі з інвертором при переміщенні, зберіганні або роботі пристрою. Це може призвести до пошкодження інвертора або майна.***

### **3. ОПИС, ПРИЗНАЧЕННЯ ТА ЗОВНІШНІЙ ВИГЛЯД ЕЛЕКТРОГЕНЕРАТОРА**



***Прочитайте всі застереження і вказівки. Недотримання застережень і вказівок може призвести до ураження електричним струмом, пожежі та/або серйозних травм.***

**Призначення**

Інструкція з експлуатації інверторних бензинових електрогенераторів ТМ «APRO», моделі: IG-30 (852112) та IG-35 (852113).

Ці моделі генераторів застосовуються як резервне або аварійне джерело живлення 230 В/50 Гц, а також для тимчасового забезпечення електричною енергією: на дачі, будівництві, у поході тощо.

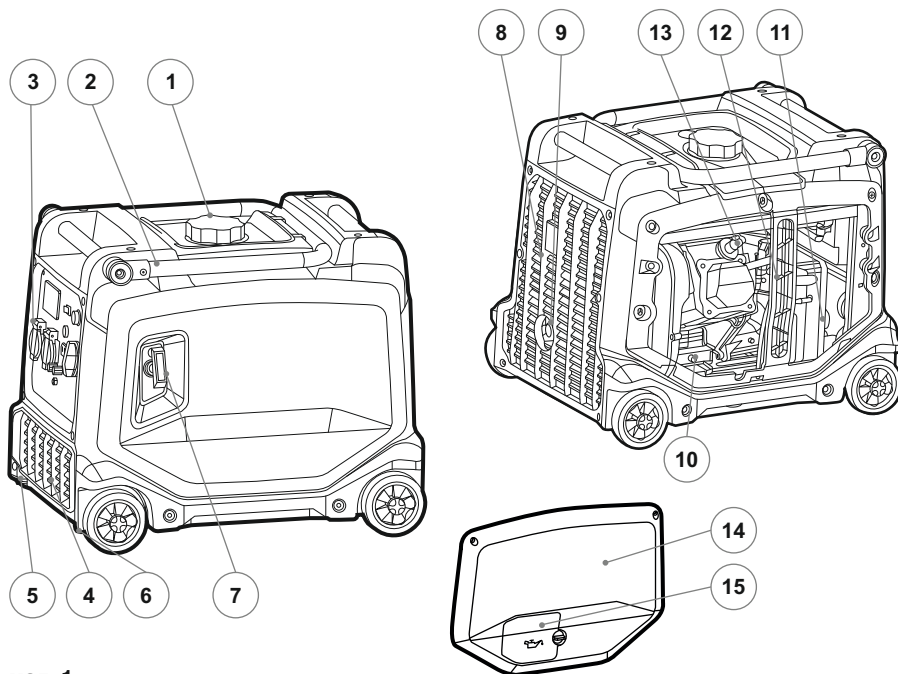
**Зовнішній вигляд (Мал. 1)****мал. 1**

1	Кришка паливного баку	9	Глушник
2	Ручка для транспортування	10	Маслозаливна горловина з щупом
3	Панель управління генераторною установкою	11	Повітряний фільтр
4	Інверторний блок	12	Карбюратор
5	Гальмо	13	Свічка запалювання
6	Акумулятор	14	Панель корпусу генератора
7	Ручний стартер	15	Кришка для контролю та заливання масла
8	Жалюзі вентиляційної решітки		

## Панель управління (Мал. 2)

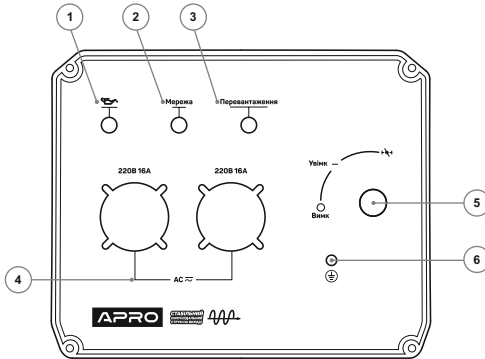

### Опис елементів панелі управління бензогенератора 852112 (мал. 2)

1	Індикатор низького рівня масла
2	Індикатор змінного струму
3	Індикатор перевантаження
4	Розетки змінного струму 220В
5	Перемикач режимів запуску генератора
6	Клема заземлення

## Панель управління (Мал.3)

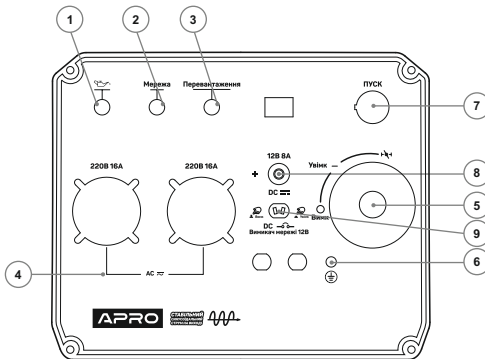

### Опис елементів панелі управління бензогенератора 852113 (мал. 3)

1	Індикатор низького рівня масла
2	Індикатор змінного струму
3	Індикатор перевантаження
4	Розетки змінного струму 220В
5	Перемикач режимів запуску генератора
6	Клема заземлення
7	Електрозапуск двигуна бензогенератора
8	Розетка постійного струму 12В
9	Запобіжник постійного струму мережі 12В



**ТМ «APRO» постійно працює над удосконаленням своєї продукції й у зв'язку з цим залишає за собою право на внесення змін, які не порушують основних принципів управління, як у зовнішній вигляд, конструкцію та оснащення електрогенераторів, так і в зміст цієї інструкції, без повідомлення споживачів. Усі можливі зміни будуть спрямовані тільки на покращення та модернізацію інструмента.**



## 4. ЕЛЕМЕНТИ УПРАВЛІННЯ

### 4.1. Перемикач режимів запуску генератора (Мал. 4)

- «Вимк» - Котушка запалювання вимкнена. Подача палива вимкнена. Двигун не працюватиме.
- «Увімк» - Котушка запалювання увімкнена. Подача палива увімкнена. Дросель увімкнений. Двигун можна запускати.
- «↗» - Котушка запалювання увімкнена. Подача палива увімкнена. Дросель вимкнений. Двигун можна запустити.

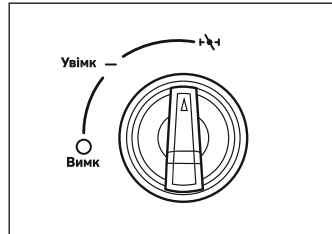

мал. 4

### 4.2. Індикатор рівня масла (Мал. 5)

Коли рівень масла стає нижче допустимого рівня, загоряється індикатор рівня масла, а потім двигун автоматично зупиняється. Двигун не запуститься знову, доки рівень масла не буде вищим за мінімальний.

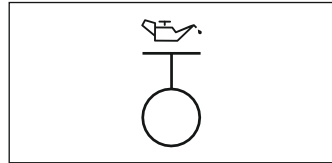

мал. 5



**Якщо двигун вимикається або не запускається, поверніть перемикач двигуна в положення «ON», а потім потягніть ручний стартер. Якщо індикатор рівня масла блимає протягом кількох секунд, це означає, що моторного масла недостатньо. Додайте масло і перезапустіть двигун.**

### 4.3. Індикатор перевантаження (Мал. 6)

Індикатор перевантаження загоряється, коли виявляється перевантаження підключеного електричного пристрою, перегрівається блок управління інвертора або зростає вихідна напруга змінного струму. Потім спрацьовує захисний пристрій змінного струму, зупиняючи генерування електроенергії, щоб захистити генератор та будь-які підключені електричні пристрої. Індикатор змінного струму (зелений) гасне, а індикатор перевантаження (червоний) залишається горіти, але двигун не припинить роботу.

Коли загориться індикатор перевантаження, а генерування електроенергії припиниться, виконайте наведені нижче дії:

1. Вимкніть усі підключені електричні пристрої та зупиніть двигун.
2. Зменшіть загальну потужність підключених електричних пристроїв у межах номінальної потужності.
3. Перевірте, чи немає перешкод на вході охолоджувального повітря та навколо блоку управління. У разі виявлення будь-яких перешкод, усуньте їх.
4. Після перевірки перезапустіть двигун.



мал. 6



*Індикатор перевантаження може спочатку загорітися на кілька секунд, якщо використовуються електричні пристрої, які потребують великого пускового струму, наприклад, компресор або занурювальний насос. Це не є ознакою несправності.*

#### 4.4. Індикатор змінного струму (Мал. 7)

Індикатор змінного струму загоряється, коли двигун запускається і генерує електроенергію.

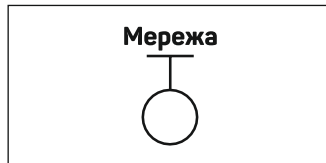

мал. 7

#### 4.5. Запобіжник постійного струму (Мал.8)

Запобіжник постійного струму автоматично переходить у положення «Вимк» (2), коли електричний пристрій, підключений до генератора, працює через струм, що перевищує номінальний. Щоб знову використовувати це обладнання, увімкніть запобіжник постійного струму, натиснувши його кнопку в положення «Увімк» (1).

(1) «Увімк» - Прилад забезпечує вихід постійного струму.

(2) «Вимк» - Прилад не забезпечує вихід постійного струму.

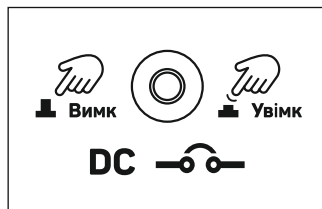

мал. 8



*Зменшіть навантаження на підключений електричний пристрій нижче зазначеної номінальної потужності генератора, якщо запобіжник постійного струму вимкнеться. Якщо запобіжник постійного струму знову вимкнеться, негайно припиніть використання пристрою та зверніться до уповноваженого постачальника.*

#### 4.6. Гальма (Мал. 9)

Під час роботи або зберігання вмикайте гальмо у положення «Блокування». Перед переміщенням генератора переведіть у положення «Рух».

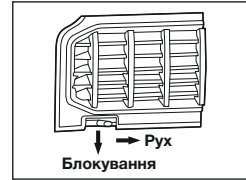

мал. 9

#### 4.7. Ручка для транспортування (Мал. 10)

Під час експлуатації або зберігання зберігайте ручку у складеному положенні. Перш ніж перемістити генератор, потягніть цю ручку на 135°.

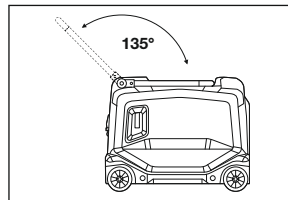

мал. 10



**Складна ручка призначена для зручності переміщення генератора. Не налягайте на неї коли вона відкрита на 135°, щоб запобігти пошкодженню ручки. При переносі генератора треба тримати його на обох кінцях, не за складну ручку.**

#### 4.8. Клема заземлення (Мал. 11)

Клема заземлення утворює лінію заземлення для запобігання ураження електричним струмом. Коли електричний прилад заземлений, генератор також завжди має бути заземлений.

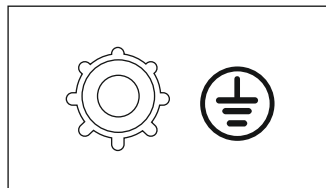

мал. 11

## 5. ТЕХНІЧНІ ДАНІ

Модель	852112	852113
Напруга/частота, В (V)/ Гц (Hz)	230/50	
Номінальна потужність, кВт (kW)	3,0	3,5
Максимальна потужність, кВт (kW)	3,3	3,8
Напруга постійного струму, В (V)/А (A)	-	12/8
Номінальний коефіцієнт потужності	1	
Клас продуктивності	G1	
Витрата пального*, г/кВт·год (g/kWh)	340	350
Кількість розеток 230 В (V), шт. (pcs)	2	
Кількість фаз	1Ф	
Потужність двигуна, кс (hp)	8,5	
Система запуску	Ручний запуск	Електричний стартер/Ручний
Об'єм масла в картері, л (l)	0,6	
Об'єм бака, л (l)	11	
Тип палива	Бензин А92, А95	
Ступінь захисту	IP23M	
Клас електробезпеки	II	
Рівень шуму, дБ (dB)	68	
Розміри (Д Ш В), мм (mm)	605x482x520	
Вага нетто, кг (kg)	39	45

\*Споживання пального генераторними установками малої потужності розраховується при навантаженні 75% від номінальної вихідної потужності.

## 6. КОМПЛЕКТАЦІЯ

Модель	852110
Бензиновий генератор	1 шт.
Свічний ключ	1 шт.
Штепсельна вилка	2 шт.
Викрутка	1 шт.
Інструкція з експлуатації	1 шт.
Транспортувальна упаковка	1 шт.

## 7. ПІДГОТОВКА ДО РОБОТИ

### Умови експлуатації бензинових електрогенераторів ТМ «APRO»:

- Температура: від -15 °С до +40 °С
- Вологість: не вище 50%
- Висота над рівнем моря: до 1000 м.

#### 7.1. Заправка генератора

- Паливо дуже горюче та отруйне. Перед заправкою двигуна уважно прочитайте «ТЕХНІКА БЕЗПЕКИ ПРИ РОБОТІ З ЕЛЕКТРОГЕНЕРАТОРОМ» (Див. сторінку 5).
- Не наливайте надто багато палива, інакше бак може переповнитися, коли паливо нагрівається та розширюється.
- Переконайтеся, що кришка поливного бака щільно закручена.



**Негайно витріть пролите паливо чистою, сухою, м'якою тканиною, так як паливо може нанести шкоду пофарбованій поверхні або пластмасовій деталі.**

**Використовуйте тільки неетилований бензин. Використання етилованого бензину може призвести до серйозного пошкодження внутрішніх частин двигуна.**

Зніміть кришку паливного бака і залийте паливо до червоного рівня. (Мал. 12)

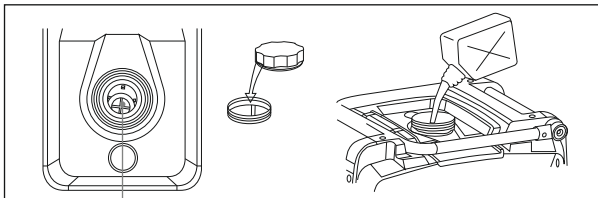

мал. 12

1

(1) Індикатор рівня палива

Рекомендоване пальне: неетилований бензин

Ємність повного паливного бака: 11.0 л.

#### 7.2. Моторне масло



**Генератор транспортується без моторного масла. Не заводьте двигун до заповнення достатньою кількістю моторного масла.**

### Для заправки генератора маслом (Мал. 13):

1. Поставте генератор на рівну поверхню.
2. Відкрутіть гвинти (1), а потім зніміть кришку мотора (2).
3. Зніміть кришку маслозаливної горловини (3).
4. Залейте необхідну кількість рекомендованого моторного масла, а потім встановіть кришку маслозаливної горловини на місце та закрутіть її.
5. Встановіть кришку мотора та затягніть гвинти.

Рекомендоване моторне масло: SAE 10W-30.

Рекомендований сорт моторного масла: API Service SE типу або вище. Необхідна кількість моторного масла: 0.6 л.

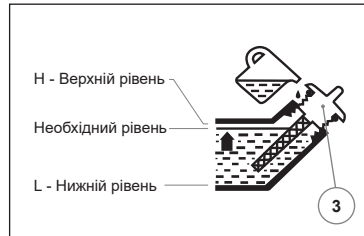
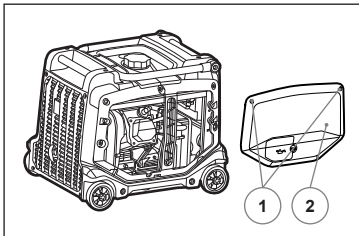

мал. 13

### 7.3. Перевірка перед експлуатацією



**Якщо будь-який елемент при перевірці не працює належним чином, огляньте його та відремонтуйте перед експлуатацією генератора.**

Власник генератора несе відповідальність за його стан. Найважливіші компоненти можуть почати швидко і несподівано виходити з ладу, навіть якщо генератор не використовується.



**Генератор варто перевіряти кожного разу перед початком експлуатації.**

#### Перевірка перед експлуатацією:

- Перевірте рівень палива, додайте паливо, якщо це необхідно.
- Перевірте рівень масла, додайте необхідну кількість моторного масла, якщо це необхідно.
- Перевірте, чи не витікає масло з генератора  
Не вмикайте споживачі електроенергії до запуску двигуна.  
Переконайтеся, що потужність електроінструментів або споживачів струму не перевищує можливості електрогенератора за навантаженням. Забороняється перевищувати номінальну потужність генератора.

## 8. ПОРЯДОК РОБОТИ / РОБОЧІ НАЛАШТУВАННЯ

### 8.1. Запуск двигуна

1. Поверніть перемикач в положення «**Увімк**» (Мал. 14)

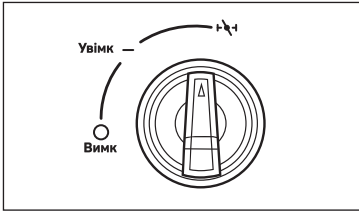

мал. 14

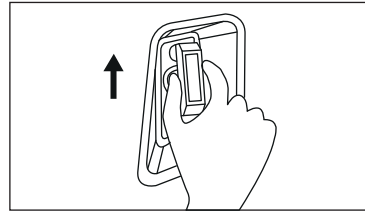

мал. 15

Котушка запалювання увімкнена. Подача палива увімкнена. Дросель вимкнений. Двигун можна запустити.

**Порада:** Режим «**Увімк**» не потрібен для запуску прогрітого двигуна. Переведіть перемикач в положення «ON»

2. **Ручний запуск:** Повільно потягніть ручний стартер, поки він не зачепиться і потім жваво потягніть його. (Мал. 15)

3. **Електронний запуск:** натисніть кнопку запуску щоб запустити генератор. Щоб продовжити термін служби батареї, не натискайте щоразу утримуйте кнопку натиснутою понад 5 секунд, і повторюйте цю операцію частіше ніж за 10 секунд.

(Мал. 16)

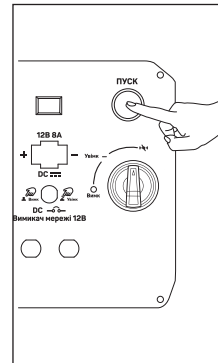

мал. 16

**Порада:** Міцно візьміться за ручку для перенесення, щоб запобігти падінню генератора при витягуванні ручки стартера.

4. Після запуску прогрійте двигун до тих пір, поки він не зупиниться, коли перемикач повернеться в положення «Увімк». (Мал. 17)

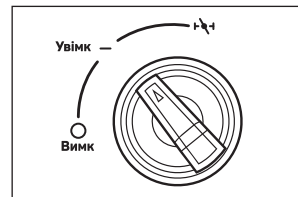

мал. 17

### 8.2. Зупинка двигуна

1. Відключіть будь-які електричні пристрої. (мал. 18)

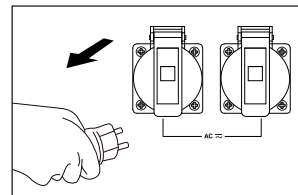

мал. 18

## 2. Поверніть перемикач в положення «Вимк» (мал. 19)

Котушка запалювання вимкнена. Подача палива вимкнена. Двигун не працюватиме.

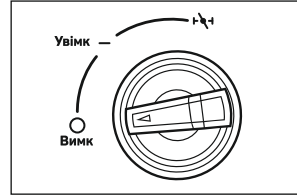

мал. 19

## 8.3. Підключення змінного струму (220В).



*Переконайтеся, що всі електричні пристрої вимкнені, перш ніж підключати їх.*



### **ПРИМІТКА**

*1. Перед підключенням до генератора переконайтеся, що всі електричні пристрої, включаючи лінії та штепсельні з'єднання, знаходяться в хорошому стані.*

*2. Переконайтеся, що загальне навантаження знаходиться в межах номінальної потужності генератора.*

*3. Переконайтеся, що струм навантаження розетки знаходиться в межах номінального струму розетки.*

**Порада:** Переконайтеся, що генератор заземлений. Завжди пам'ятайте, що генератор повинен бути заземлений.

1. Запустіть двигун.
2. Поверніть кнопку-перемикач економного режиму в положення "Увімк".
3. Підключіть до розетки змінного струму.
4. Переконайтеся, що індикатор змінного струму горить.
5. Увімкніть електричні пристрої.

## Зарядка акумулятора

### **Порада:**

- Номінальна напруга генератора становить 12 В.
- Спочатку запустіть двигун, а потім підключіть генератор до акумулятора для зарядки.
- Перш ніж почати заряджати акумулятор, переконайтеся, що захист від постійного струму увімкнено.

1. Запустіть двигун.
2. Під'єднайте червоний провід зарядного пристрою до плюсової (+) клеми акумулятора.
3. Підключіть чорний провід зарядного пристрою до мінусової (-) клеми акумулятора.
4. Поверніть кнопку-перемикач економного режиму у положення "Вимк" щоб почати зарядку акумулятора.



**Примітка:**

- Переконайтеся, що кнопка економного режиму вимкнена під час заряджання акумулятора.
- Обов'язково під'єднайте червоний провід зарядного пристрою до плюсової (+) клеми акумулятора, а чорний – до мінусової (-) клеми акумулятора. Не змінюйте ці позиції.
- Надійно під'єднайте проводи зарядного пристрою до клем акумулятора, щоб вони не були від'єднанні через вібрацію двигуна чи інші порушення.
- Заряджайте акумулятор належним чином, дотримуючись інструкцій у посібнику користувача для акумулятора.
- Захисник постійного струму вимикається автоматично, якщо під час заряджання акумулятора протікає струм вище номінального. Щоб відновити заряджання акумулятора, увімкніть захисний пристрій постійного струму, натиснувши його кнопку в положення «Увімк». Якщо захист від постійного струму знову вимкнеться, негайно припиніть заряджання акумулятора та зверніться до авторизованого дилера.

**Порада**

- Дотримуйтесь інструкцій у посібнику користувача для акумулятора, щоб визначити кінець заряджання акумулятора.
- Виміряйте питому вагу електроліту, щоб визначити, чи повністю заряджений акумулятор. При повному заряді питома вага електроліту становить від 1,26 до 1,28.
- Бажано перевіряти питому вагу електроліту принаймні раз на годину, щоб запобігти перезарядженню акумулятора.



**Ніколи не паліть поблизу і не чіпайте клеми акумулятора під час заряджання. Іскри можуть спричинити запалювання акумулятора. Електроліт акумулятора містить сірчану кислоту і є отруйним, можливі сильні опіки тощо. Уникайте контакту зі шкірою, очима або одягом. ЗБЕРІГАТИ В НЕДОСТУПНОМУ ДЛЯ ДІТЕЙ МІСЦІ!**

## 9. ТЕХНІЧНЕ ОБСЛУГОВУВАННЯ



**Технічне обслуговування виконується тільки при зупиненому двигуні! Важливо після зупинки двигуна зачекати певний проміжок часу для його охолодження. Під час роботи двигуна деякі його частини значно нагріваються, при контакті з ними можна отримати опіки.**



**Не забувайте, що двигун повинен пройти обкатку протягом перших 20-ти годин роботи. У період обкатки не слід перевантажувати генератор більше 60% його номінальної потужності.**

**Рекомендований графік технічного обслуговування**

Обслуговування слід проводити перед початком роботи та через певні проміжки часу чи кількість відпрацьованих мотогодин, залежно від експлуатації. Регулярна перевірка та своєчасне технічне обслуговування мають важливе значення для нормальної роботи генератора і значно подовжують його термін служби.

Пункт	Необхідна дія	Перед кожним використанням	Кожні 6 місяців або 100 мотогодин	Кожні 12 місяців або 300 мотогодин
Свічка запалювання	Перевірити стан. Очистити та замінити при необхідності.		X	
Паливо	Перевірте рівень та можливий витік палива.	X		
Паливний шланг	Перевірте паливний шланг на наявність тріщин або пошкоджень. При необхідності замінити.	X		
Моторне масло	Перевірити рівень масла в двигуні.	X		
	Замінити.		X*	
Повітряний фільтруючий елемент	Перевірити стан. Почистити.		X**	
Екран глушника	Перевірити стан. Очистити або замінити при необхідності.		X	
Іскрогасник	Перевірити стан. Очистити або замінити при необхідності.		X	
Паливний фільтр	Очистити або замінити при необхідності.			X
Шланг сапуна картера	Перевірте шланг сапуна на наявність тріщин або пошкоджень. При необхідності замінити.			X

\* Початкова заміна моторного масла проводиться через місяць або 20 годин роботи.

\*\* Елемент повітряного фільтра потрібно чистити частіше, якщо він використовується в надзвичайно вологих або запилених приміщеннях.

## 9.1. Перевірка свічок запалювання

Свічка запалювання - важливий компонент двигуна, який слід періодично перевіряти.

1. Викрутіть гвинти (1), зніміть ліву панель генератора. **(Мал. 20)**

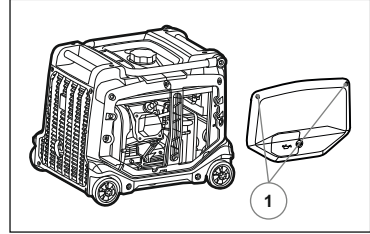

мал. 20

2. Зніміть ковпачок свічки запалювання і встановіть свічковий ключ на правильне положення свічки запалювання. Вставте викрутку у гайковий ключ і поверніть його проти годинникової стрілки щоб зняти свічку запалювання.

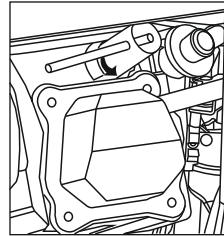

мал. 21

4. Перевірте тип і зазор свічки запалювання.

Сумісні свічки запалювання:  
BPR6ES/BRP6ES (NGK)  
F6RTC/F6TC (TORCH)

Порада: Зазор свічки запалювання слід виміряти за допомогою товщиноміра та відрегулювати відповідно до специфікації.

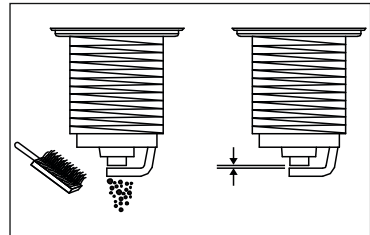

мал. 22

5. Встановіть свічку запалювання. Крутний момент свічки запалювання 15.0 N\*m Якщо динамометричний ключ недоступний під час встановлення свічки запалювання, точна оцінка правильного крутного моменту – це 1/4-1/2 обороту після затягування пальцем. Однак свічку запалювання слід якомога швидше затягнути до вказаного моменту.

6. Встановіть насвічник та кришку свічки запалювання.

7. Встановіть ліву кришку генератора.

## 9.2 Регулювання карбюратора

Карбюратор є важливою частиною двигуна. Налаштування слід доручити авторизованому дилеру з професійними знаннями, спеціалізованими даними та обладнанням, щоб зробити це належним чином.

## 9.3 Заміна моторного масла

Уникайте зливання моторного масла відразу після зупинки двигуна. Масло гаряче, і поводитися з ним потрібно обережно, щоб уникнути опіків.

1. Поставте генератор на рівну поверхню і прогрійте двигун протягом кількох хвилин. Потім зупиніть двигун і поверніть ручку перемикача, ручку вентиляційного отвору кришки паливного бака в положення «Вимк».

2. Викрутіть гвинти, а потім зніміть ліву кришку.

**(Мал. 23)**

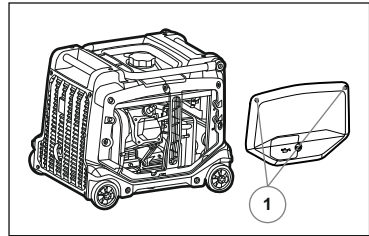

мал. 23

3. Зніміть кришку маслосазливної горловини.

**(Мал. 24)**

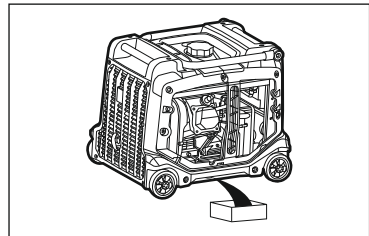

мал. 24

4. Поставте масляний піддон під двигун. Нахиліть генератор, щоб повністю злити масло.

5. Заливайте масло на рівній поверхні.



**Не нахиляйте генератор під час доливання моторного масла. Це може призвести до переповнення та пошкодження двигуна.**

6. Долийте моторне масло до верхнього рівня.

Рекомендоване моторне масло: SAE 10W-30.

Рекомендований клас моторного масла:

Сервіс API типу SE або вище. Необхідна кількість моторного масла: 0,6 л.

7. Протріть кришку і витріть пролиту олію.



**Переконайтеся, що сторонні предмети не потрапили в картер.**

8. Встановіть кришку маслосазливної горловини.

9. Встановіть кришку та затягніть гвинти.

#### 9.4 Повітряний фільтр

1. Відкрутіть гвинти та зніміть кришку.
2. Відкрутіть гвинт, а потім зніміть кришку корпусу повітряного фільтра.
3. Зніміть губчастий елемент повітряного фільтра. (Мал. 25)
4. Промийте губчастий фільтрувальний елемент у теплій воді та просушіть його. Протріть бруд всередині корпусу повітряного фільтра.
5. Змочіть сухий фільтрувальний елемент чистим машинним мастилом, віджміть його залишки. Губчастий елемент повинен бути вологим, але не крапати.

#### Примітка:

Не скручуйте губчастий елемент під час його віджимання. Це може призвести до його розриву.

6. Вставте губчастий елемент у корпус повітряного фільтра.

**Порада:** Переконайтеся, що ущільнювальна поверхня губчастого елемента відповідає повітряному фільтру, щоб не було витоку повітря. Двигун ніколи не повинен працювати без пінопластового елемента; це може призвести до надмірного зносу поршня та циліндра.

7. Встановіть кришку корпусу повітряного фільтра у вихідне положення та затягніть гвинт. Встановіть кришку та затягніть гвинти.

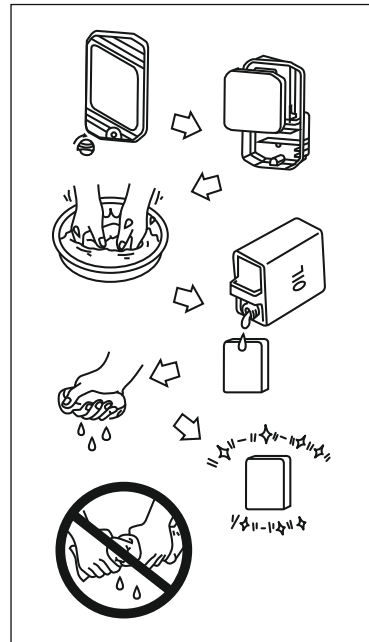

мал. 25

#### 9.5 Екран глушника та іскрогасник



**Двигун і глушник будуть дуже гарячими після запуску двигуна. Уникайте торкання двигуна та глушника, коли вони ще гарячі, будь-якою частиною тіла чи одягу під час огляду чи ремонту.**

1. Викрутіть гвинти (1) та зніміть захисні жалюзі (2) (мал. 26)

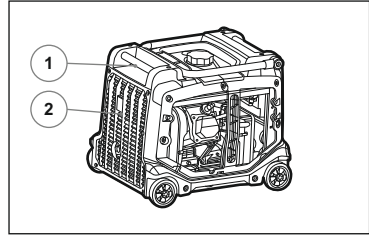

мал. 26

2. Зніміть кришку глушника та іскрогасник (мал. 27)

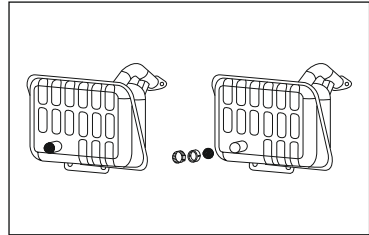

мал. 27

3. За допомогою дротяної щітки очистіть від нагару екран глушника та іскрогасник. (Мал. 28)

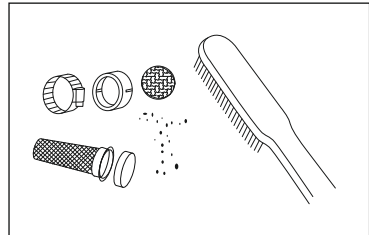

мал. 28

**Під час чищення злегка використовуйте дротяну щітку, щоб не пошкодити або не подряпати екран глушника та іскрогасник.**

4. Перевірте екран глушника та іскрогасник. Замініть їх, якщо вони пошкоджені.  
5. Встановіть іскрогасник.  
6. Встановіть жалюзі та кришку, затягніть гвинти.

## 9.6 Фільтр паливного бака



**Ніколи не використовуйте бензин під час куріння або поблизу відкритого вогню.**

1. Зніміть кришку паливного бака та вийміть фільтр.
2. Очистіть фільтр бензином.
3. Протріть фільтр і встановіть його.
4. Встановіть кришку паливного бака.

**Переконайтеся, що кришка паливного бака надійно затягнута.**

### 9.7 Паливний фільтр

1. Викрутіть гвинти (1), зніміть ліву панель генератора (2).

**(Мал. 29)**

2. Злийте паливо з бак. Тримайте затискач (3), потягніть його вниз, щоб витягнути паливну трубку (4) і паливний фільтр (5). **(мал. 30)**

3. Очистіть фільтр бензином.

4. Висушіть фільтр і встановіть його назад.

5. Встановіть паливний фільтр у випускний отвір паливного бака. Потім установіть паливний шланг на вихідному патрубку і встановіть хомут.

6. Встановіть кришку та затягніть гвинти.

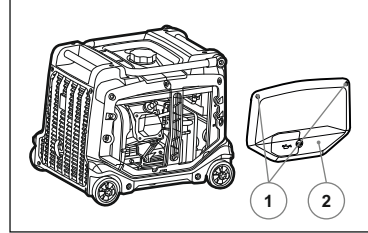

мал. 29

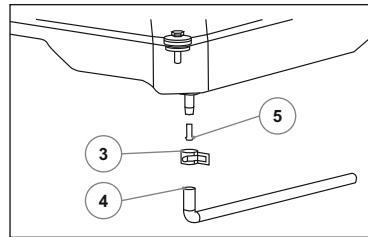

мал. 30

## 10. ЗБЕРІГАННЯ

Довгострокове зберігання вашого приладу вимагатиме певних профілактичних процедур для захисту від погіршення стану.

### 10.1 Злийте паливо

1. Поверніть перемикач у положення «Вимк».
2. Зніміть кришку паливного бака, зніміть фільтр. Злийте паливо з паливного бака в спеціалізований резервуар для бензину, використовуючи наявний у продажу ручну помпу для палива. Потім встановіть кришку паливного бака. **(Мал. 31)**

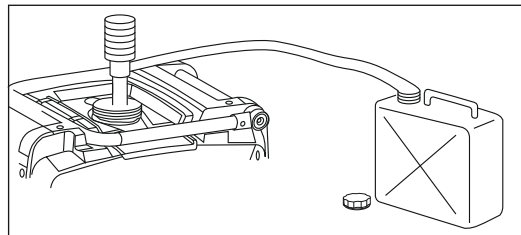

мал. 31



**Паливо дуже горюче і отруйне. Уважно перевірте «ІНФОРМАЦІЮ ПРО БЕЗПЕКУ» (Див. стор. 5).**

#### **Примітка:**

**Негайно витріть розлите паливо чистою, сухою, м'якою тканиною, оскільки паливо може зіпсувати пофарбовані поверхні або пластикові деталі.**

3. Запустіть двигун і залиште його працювати, поки він не зупиниться. Двигун зупиняється приблизно через 20 хвилин, коли закінчується паливо.

#### **Порада:**

- **Не підключайте до жодних електричних пристроїв.**
- **Тривалість роботи двигуна залежить від кількості палива, що залишилась в баку.**

4. Відкрутіть гвинти, а потім зніміть кришку.

5. Злийте паливо з карбюратора, послабивши зливний гвинт на поплавковій камері карбюратора.

6. Поверніть перемикач у положення «Вимк».

7. Затягніть зливний гвинт.

8. Встановіть кришку та затягніть гвинти.

9. Після того, як двигун повністю охолоне, поверніть ручку вентиляційного отвору кришки паливного баку в положення «OFF».



**Бензин окислюється і псується під час зберігання. Старе паливо є причиною поганого запуску і залишає смолисті відкладення, які забруднюють паливну систему і можуть бути причиною виходу двигуна з ладу. Гарантія не поширюється на пошкодження паливної системи або двигуна, викликані зневажливою підготовкою до зберігання.**

## **10.2 Двигун**

Виконайте наступні дії, щоб захистити циліндр, поршневе кільце від корозії.

1. Зніміть свічку запалювання, залийте приблизно 5 мл. SAE 10W-30 в отвір для свічки запалювання та встановіть свічку на місце. Запустіть двигун, перевернувши кілька разів (при вимкненому перемикачі), щоб змастити стінки циліндра маслом.

2. Потягніть ручний стартер, поки не відчуєте стиснення. Потім припиніть тягнути. (Це запобігає іржавінню циліндра та клапанів).

3. Очистіть генератор зовні. Зберігайте у сухому, добре провітрюваному місці.

#### **Транспортування**

При транспортуванні генератора переведіть вимикач двигуна «Вимк». Закрийте паливний кран. Зафіксуйте генератор на рівній поверхні, виключивши можливість зсуву або перекидання. Перед транспортуванням дайте двигуну повністю охолонути. Не нахиляйте генератор у бік паливного баку більш ніж на 20°.



## 11. ВИРІШЕННЯ ПРОБЛЕМ

### 11.1 Двигун не запускається

#### 1. Паливні системи

Паливо в камеру згорання не подається

- Немає палива в баку - залийте паливо.
- Забитий паливний фільтр - очистіть паливний фільтр.
- Забитий карбюратор - прочистіть карбюратор.

#### 2. Масляна система двигуна

Недостатньо масла

- Рівень масла низький - додайте моторне масло до вказаного рівня.

#### 3. Електричні системи

- Поставте перемикач в положення «Увімк» і потягніть ручний стартер, можливо погана іскра – перевірте та замініть свічку запалювання.
- Свічка запалювання забруднена вуглецем або волога – витріть нагар та витріть насухо свічку запалювання.
- Несправна система запалювання - зверніться до авторизованого дилера.

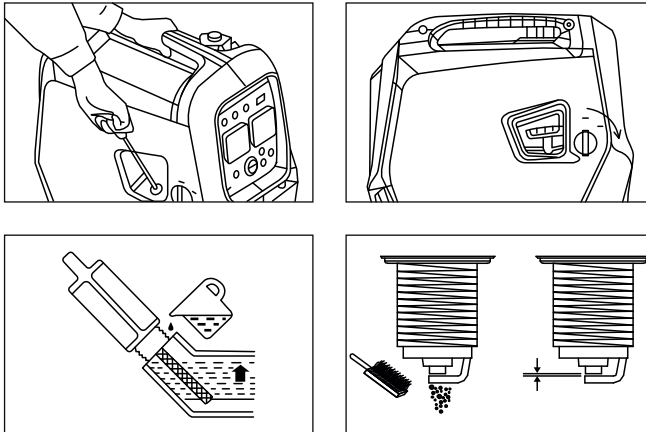

мал. 32

### 11.2 Генератор не виробляє електроенергію

- Захисний пристрій (запобіжник постійного струму) у положенні «Вимк» — натисніть захисний пристрій постійного струму в положення «Увімк».
- Індикатор змінного струму зелений колір не горить — зупиніть двигун, потім перезапустіть його.

Несправність	Можлива причина	Усунення несправності
Двигун не запускається	Вимикач двигуна встановлений у положення «Вимк»	Встановіть вимикач двигуна в положення «Увімк»
	Відсутнє паливо в двигуні	Залийте паливо
	У двигуні є брудне чи старе паливо	Злийте паливо з камери карбюратора та замініть паливо в паливному баку
	Свічка запалювання закоптилася або має пошкодження. Неправильна відстань між електродами	**Очистіть або замініть свічку запалювання. Встановіть необхідну відстань між електродами
	Занадто низький рівень мастила в картері двигуна або його відсутність	Залийте моторне масло в картер
Двигун не запускається	Вимикач двигуна встановлений у положення «Вимк»	Встановіть вимикач двигуна в положення «Увімк»
	Відсутнє паливо в двигуні	Залийте паливо
	У двигуні є брудне чи старе паливо	Злийте паливо з камери карбюратора та замініть паливо в паливному баку
	Свічка запалювання закоптилася або має пошкодження. Неправильна відстань між електродами	**Очистіть або замініть свічку запалювання. Встановіть необхідну відстань між електродами
	Занадто низький рівень мастила в картері двигуна або його відсутність	Залийте моторне масло в картер
Важкий запуск або потужність двигуна зменшується	Паливний бак забруднений	**Промийте паливний бак
	Повітряний фільтр забруднений	**Виконайте очистку повітряного фільтра
	Вода в паливному баку та карбюраторі. Карбюратор закупорений	**Промийте паливний бак. Очистіть паливну магістраль і карбюратор
Двигун запускається, але не працюють споживачі	Спрацював автоматичний вимикач	Встановіть автоматичний вимикач у положення «Увімк»
	Неякісні кабелі підключення	При використанні подовжувача замініть його
	Несправність підключеного електричного інструмента	Спробуйте підключити інший електричний інструмент

Несправність	Можлива причина	Усунення несправності
Генератор працює, але не підтримує підключені електричні інструменти	Перевантаження генератора	Спробуйте підключити меншу кількість електроінструментів
	Коротке замикання на одному з підключених електроінструментів	Спробуйте відключити несправний електроінструмент
	Повітряний фільтр забруднений	**Виконайте чистку повітряного фільтра
	Недостатні оберти двигуна	Зверніться до авторизованого сервісного центру

\*\* Роботи, які можуть виконуватися користувачем самостійно, за наявності необхідних знань, умінь і навичок. Проте слід пам'ятати, що при цьому є ризик втрати права на гарантійне обслуговування. Якщо у Вас виникли складності з усуненням або діагностикою несправностей, зверніться в сервісний центр «APRO».

## 12. УТИЛІЗАЦІЯ

- Інструкцію з експлуатації та всі комплектуючі деталі слід зберігати протягом усього терміну експлуатації. Повинен бути забезпечений вільний доступ до всіх деталей і всієї необхідної інформації для всіх користувачів електроінструмента.
- Цей електроінструмент та комплектуючі вузли виготовлені з безпечних для навколишнього середовища та здоров'я людини матеріалів і речовин.
- Для запобігання негативному впливу на навколишнє середовище після завершення використання електроінструмента або терміну його служби чи в разі непридатності для подальшої експлуатації електроінструмент підлягає здачі до приймальних пунктів із переробки металобрухту і пластмас.
- Утилізація електроінструмента та комплектуючих вузлів полягає в його повному розбиранні та подальшому сортуванні за видами матеріалів і речовин, із подальшим переплавлянням чи використанням для вторинної переробки.
- Після закінчення терміну служби електроінструмент повинен бути утилізований відповідно до норм, правил і способів, чинних у місці утилізації побутових приладів.
- Утилізація електроінструмента не повинна завдавати шкоди навколишньому середовищу.
- Технічні рідини (паливо, масло) необхідно утилізувати окремо, відповідно до норм утилізації відпрацьованих нафтопродуктів, чинних у місці утилізації.
- Не виливайте відпрацьоване масло до каналізації чи на землю. Воно має зливатися в спеціальні ємності та відправлятися до пунктів збору і переробки відпрацьованих мастил.

### **13. ГАРАНТІЇ ВИРОБНИКА (ПОСТАЧАЛЬНИКА)**

Гарантійний термін експлуатації виробу дивіться у гарантійному талоні. Претензії від споживачів на території України приймає: ТОВ «Аврора-трейд Україна». м.Харків, вул. Клочківська, 244. Тел.: 0 800 300 504.

При передачі виробу під час покупки:

- Повинен бути правильно оформлений Гарантійний талон (стояти печатка або штамп з реквізитами організації, яка реалізувала виріб, дата продажу, підпис продавця, найменування моделі виробу, серійний номер виробу);
- Переконавшись в тому, що серійний номер виробу відповідає номеру, вказаному в гарантійному талоні.
- Перевірити комплектність і працездатність виробу, а також зробити огляд на предмет зовнішніх пошкоджень, тріщин, сколів.
- Кожен виріб комплектується фірмовим гарантійним талоном ТМ "APRO".
- При відсутності в гарантійному талоні дати продажу або підпису (печатки) продавця, гарантійний строк обчислюється з дати виготовлення виробу.
- У випадку виходу з ладу виробу протягом гарантійного терміну експлуатації з вини підприємства-виробника власник має право на безкоштовний ремонт.
- Для гарантійного ремонту власнику необхідно звернутися в гарантійну майстерню з виробом і повністю та правильно заповненим гарантійним талоном (заповнюється під час покупки виробу).
- Задоволення претензій споживачів на території України проводиться відповідно до Закону України «Про захист прав споживачів».

Фірмовий сервісний центр «APRO» знаходиться за адресою:  
м. Харків, вул. Букова 40, тел.: 0 800 307 207



