

DNIPRO^M

ОРИГІНАЛ ІНСТРУКЦІЇ
З ТЕХНІКИ БЕЗПЕКИ ТА ЕКСПЛУАТАЦІЇ
МОТОКОСИ

BRUSH CUTTER

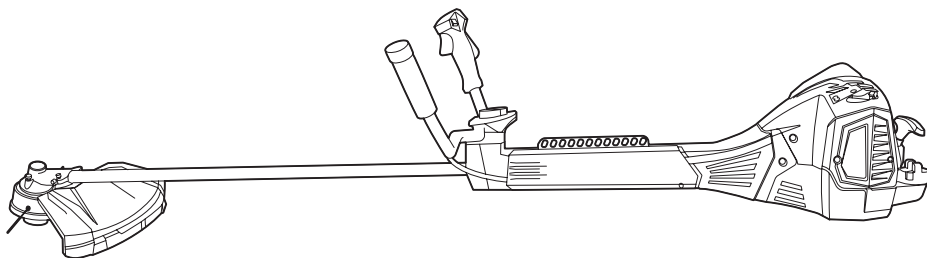

50RX



УВАГА! Перед використанням прочитайте
Оригінал інструкції з техніки безпеки та експлуатації

Шановний Покупець!

Дякуємо за те, що придбали
мотокосу торговельної марки
"DNIPRO M".

Придбана Вами мотокоса поєднує в
собі сучасні конструктивні рішення
та високу надійність.

Ми сподіваємося, що наша
продукція стане Вашим незамінним
помічником на довгі роки.

ЗМІСТ

1.	ЗАГАЛЬНІ ПОПЕРЕДЖЕННЯ З БЕЗПЕКИ ПРИ ВИКОРИСТАННІ МОТОКОСИ.....	2
	Навчання.....	2
	Підготовка.....	2
	Робота.....	3
	Технічне обслуговування та зберігання.....	3
2.	УМОВНІ ПОЗНАЧКИ	3
3.	КОМПЛЕКТАЦІЯ	4
4.	ПРИЗНАЧЕННЯ ТА ЗОВНІШНІЙ ВИГЛЯД МОТОКОСИ	5
	Призначення.....	5
	Зовнішній вигляд.....	5
5.	ТЕХНІЧНІ ДАНІ	6
6.	ПІДГОТОВКА ДО РОБОТИ.....	8
	Встановлення рукоятки	8
	Встановлення захисного кожуха	8
	Встановлення пильного ножа	8
	Встановлення косильної ліски	9
	Встановлення катушки	9
	Одягання, регулювання та встановлення ремня. Балансування мотокоси ...	9
	Приготування паливної суміші, заправка мотокоси	11
7.	РОБОТА З МОТОКОСОЮ	11
	Перед використанням мотокоси.....	11
	Перевірка справності стартера	12
	Запуск двигуна мотокоси.....	12
	Зупинка двигуна мотокоси.....	13
	Перевірка справності важеля дроселя та клавіші блокування важеля дроселя.....	13
	Початкові випробування	13
	Робота з мотокосою.....	13
8.	ОБСЛУГОВУВАННЯ	15
	Регламент технічного обслуговування.....	18
9.	ЗБЕРІГАННЯ ТА ТРАНСПОРТУВАННЯ	20
10.	УТИЛІЗАЦІЯ.....	20
11.	МОЖЛИВІ НЕСПРАВНОСТІ ТА МЕТОДИ ЇХ УСУНЕННЯ	21
12.	ФІРМОВІ СЕРВІСНІ ЦЕНТРИ ТОВ «ДНІПРО М»	24

1. ЗАГАЛЬНІ ПОПЕРЕДЖЕННЯ З БЕЗПЕКИ ПРИ ВИКОРИСТАННІ МОТОКОСИ



Прочитайте всі застереження і вказівки. Недотримання застережень і вказівок може призвести до пожежі та/або серйозних травм. Зберігайте на майбутнє ці попередження і вказівки в надійному місці.

Ці інструкції з техніки безпеки не можуть врахувати всі випадки, які здатні виникнути в реальних умовах експлуатації мотокоси. Тому під час роботи необхідно бути вкрай уважним і акуратним.

Навчання

1. Уважно прочитайте інструкцію. Ознайомтеся з блоком керування і правильним використанням мотокоси.
2. Ця мотокоса призначена для скошування трави, бур'яну, чагарників, ніколи не використовуйте її для інших цілей.
3. Ніколи не дозволяйте дітям та людям, які не знайомі з цими інструкціями, користуватися мотокосою.
4. Ніколи не працюйте з мотокосою, коли поблизу, ближче 15 метрів, перебувають люди, особливо діти, або домашні тварини.
5. Пам'ятайте, що користувач є відповідальним за нещасні випадки або небезпеку, що загрожує іншим людям або їхньому майну.

Підготовка

(Мал. 1)

1. Під час роботи з мотокосою завжди носіть закрите взуття та довгі штани. Не працюйте з мотокосою

босоніж або у відкритих сандалях. Уникайте одягу вільного крою або такого, що має шнури чи зав'язки, які звисають.

2. Завжди використовуйте захисний щиток або окуляри.
3. Щоб уникнути пошкодження органів слуху, рекомендується використовувати захисні навушники.
4. Одягніть міцні захисні рукавички. Рукавички знижують передачу вібрації на Ваші руки.
5. Носіть захист для голови в місцях, де існує ризик падіння предметів.

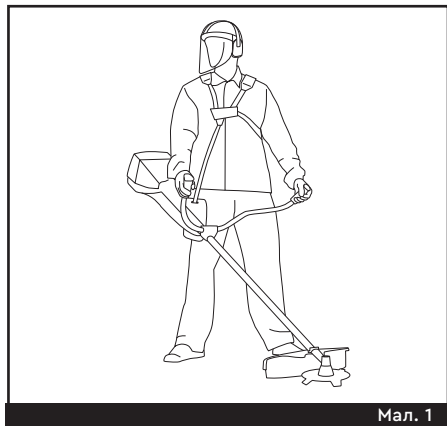

Мал. 1

6. Ретельно огляньте зону, де будете працювати з мотокосою, і видаляйте усі предмети, які можуть бути відкинуті. Завжди використовуйте захисний кожух.
7. Перед застосуванням завжди візуально огляньте леза та болти, щоб переконатися, що вони не зношені та не пошкоджені. Замініть зношені або пошкоджені комплектуючі.
8. Перед використанням завжди візуально оглядайте, щоб переконатися, що леза пильного ножа та котушка не зношені та не пошкоджені.

Робота

1. Працюйте тільки при денному світлі або за хорошого штучного освітлення.
2. Уникайте косіння на мокрій траві.
3. Завжди будьте впевнені у Вашій опорі на схилах.
4. Завжди утримуйте мотокоосу надійно обома руками за рукоятки.
5. При роботі з мотокоосою ходіть, ніколи не бігайте.
6. Косіть вздовж поверхні схилів, ніколи впоперек.
7. Будьте особливо обережні під час зміни напрямку на схилах.
8. Не косіть надмірно круті схили.
9. При застосуванні ріжучого ножа існує небезпека віддачі та тяги, якщо ріжучий ніж натрапить на тверді перешкоди (стовбур дерева, гілка, пеньок, камінь тощо). Під час віддачі чи тяги ріжучий ніж може бути відкинутий у будь-якому напрямку.
10. Ніколи не працюйте з мотокоосою з пошкодженим захисним кожухом.
11. Не користуйтеся мотокоосою в стані алкогольного або наркотичного сп'яніння.
12. Не запускайте двигун при наявності сильного запаху палива або поблизу з ємністю з бензином.
13. При перенесенні мотокооси на короткі відстані (при переході з одного місця роботи на інше) заглушіть двигун. Переносьте мотокоосу, повісивши її на ремінь та тримаючи за рукоятки або тримаючи за штангу.
14. Впевніться, що всі рухомі частини повністю зупинилися:
 - якщо Ви залишаєте мотокоосу;
 - перед очищенням засмічення;
 - перед перевіркою;
 - після удару стороннього предмета.

15. Огляньте мотокоосу на наявність пошкоджень після удару стороннього предмета. Якщо мотокооса починає ненормально вібрувати, негайно зупиніть її, а також:
 - огляньте ще раз;
 - замініть будь-яку пошкоджену частину;
 - підтягнень будь-які вивільнені частини.

Технічне обслуговування та зберігання

1. Слідкуйте за тим, щоб усі гайки, болти і гвинти були надійно загвинчені. Це забезпечує підтримку мотокооси в надійному робочому стані.
2. Заміняйте зношені або пошкоджені частини в цілях безпеки.
3. Завжди давайте мотокоосі охолонути перед зберіганням.
4. Ніколи не зберігайте мотокоосу з бензином у баку всередині будівлі, де випари можуть потрапити до відкритого полум'я чи іскор.
5. Якщо потрібно злити паливо з бака, це слід робити на відкритому повітрі при вимкненому, холодному двигуні.
6. Щоб зменшити пожежну небезпеку, не допускайте потрапляння трави, листя або оливи на двигун та глушник.

2. УМОВНІ ПОЗНАЧКИ

- 

Знак загальної застороги (ризик для людей, роз'яснено додатковим знаком або текстом)

- 

Читати оригінал інструкції з техніки безпеки та експлуатації

- 

Одягнути засіб захисту органів слуху

	Одягнути засіб захисту органів зору
	Одягнути захисні рукавички
	Взути захисне взуття
	Одягнути засіб захисту голови
	Поводьтеся обережно, щоб уникнути контакту з гарячою поверхнею
	Остерігайтеся тяги леза
	Остерігайтеся відкинутих предметів та рикошету
	Не використовуйте за несприятливих погодних умов
	Заборона відкритого полум'я; заборона вогню, відкритих джерел запалювання та паління
	Максимальна частота обертання шпинделя
I/O	Увімкнено/Вимкнено
	Дросель знаходиться у відкритому стані
	Дросель знаходиться у закритому стані
	Напрямок обертання шпинделя (ріжучого приладдя)
	Паливо. Горловина для заливання паливної суміші
	Відстань між мотокоосою та сторонніми особами повинна бути не менше 15 метрів
	Тримайте оточуючих на безпечній відстані від мотокоосою

	Знак відповідності технічним регламентам (Україна)
	Спеціальний знак, який засвідчує, що виріб відповідає основним вимогам директив ЄС і гармонізованим стандартам Європейського Союзу
	Єдиний знак обігу продукції на ринку держав-членів Євразійського економічного союзу

3. КОМПЛЕКТАЦІЯ

1	Мотокоосою	1 шт.
2	Ранцевий ремінь	1 шт.
3	Рукоятка	1 шт.
4	Котушка	1 шт.
5	Пильний ніж	1 шт.
6	Пластиковий захисний кожух	1 шт.
7	Металевий захисний кожух	1 шт.
8	Ємність для палива	1 шт.
9	Комплект інструментів для збирання мотокоосою	1 шт.
10	Оригінал інструкції з техніки безпеки та експлуатації	1 шт.
11	Транспортувальна упаковка	1 шт.

4. ПРИЗНАЧЕННЯ ТА ЗОВНІШНІЙ ВИГЛЯД МОТОКОСИ

Призначення

Мотокоса призначена для швидкого і якісного викошування газону та паркових зон, акуратного обкошування предметів ландшафтного дизайну. Вона незамінна для викошування ділянок біля дерев, кущів, вздовж стін та парканів, на крутих схилах.

Мотокоса відповідає нормативному документу ДСТУ EN ISO 11806-1.

Зовнішній вигляд

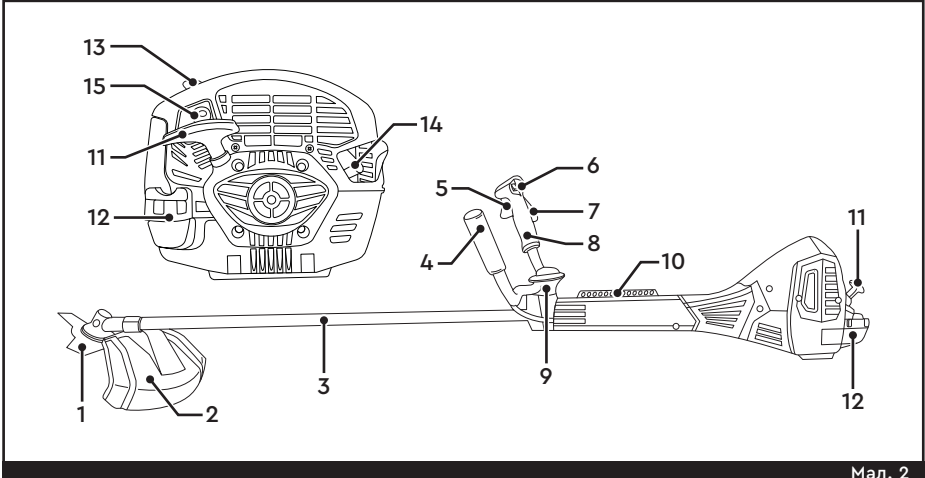

Мал. 2

1 Ніж	9 Кріплення рукоятки
2 Захисний кожух	10 Кріплення ременя
3 Штанга	11 Рукоятка стартера
4 Ліва рукоятка	12 Кришка паливного бака
5 Важіль дроселя	13 Важіль дросельної заслінки карбюратора
6 Вимикач запалювання	14 Глушник
7 Клавша блокування важеля дроселя	15 Праймер
8 Права рукоятка	



ТОВ «ДНІПРО М» постійно працює над удосконаленням своєї продукції й у зв'язку з цим залишає за собою право на внесення змін у зовнішній вигляд, конструкцію, комплектацію та в зміст оригіналу інструкції з техніки безпеки та експлуатації, без повідомлення споживачів. Усі можливі зміни будуть спрямовані виключно на покращення та модернізацію.

5. ТЕХНІЧНІ ДАНІ

Параметри	Позначення	50RX
Тип двигуна	Двотактний одноциліндровий із повітряним охолодженням	
Тип палива	Суміш бензину А-92 з моторною оливою 2Т або 2Т ECO	
Максимальна потужність двигуна	кВт (kW)	2,6
Об'єм двигуна	см ³ (cm ³)	51,7
Максимальна частота обертання шпинделя	хв ⁻¹ (min ⁻¹)	7500
Частота обертання двигуна (холостий хід)	хв ⁻¹ (min ⁻¹)	3000±300
Об'єм паливного бака	см ³ (cm ³)	500
Споживання палива	г/год (g/h)	914
Стартер із плавним пуском		+
Рекомендований діаметр косильної ліски	мм (mm)	3
Тип ременя	Ранцевий з боковою фіксацією	
Ширина скошування ножем	мм (mm)	255
Ширина скошування косильною ліскою	мм (mm)	450
Довжина штанги	мм (mm)	1495
Рекомендована свічка запалювання	DNIPRO M S8R	
Різьба шпинделя (лівостороння)	мм (mm)	M10×1,25

Параметри	Позначення	50RX
Маса	кг (kg)	9,7
Значення рівня шуму відповідно до ДСТУ EN ISO 22868		
L_{pA} – рівень звукового тиску	дБ(A) (dB(A))	99,3
K_{pA} – невизначеність рівня звукового тиску	дБ(A) (dB(A))	3
L_{WA} – рівень звукової потужності	дБ(A) (dB(A))	116,5
K_{WA} – невизначеність рівня звукової потужності	дБ(A) (dB(A))	3
Значення рівня вібрації відповідно до ДСТУ EN ISO 22867		
a_h – загальна величина вібрації на правій рукоятці	m/c^2 (m/s^2)	4,42
a_h – загальна величина вібрації на лівій рукоятці	m/c^2 (m/s^2)	5,42
K – невизначеність a_h	m/c^2 (m/s^2)	1,5

Інформація щодо шуму та вібрації

Задекларована загальна величина шуму та вібрації була виміряна відповідно до стандартного методу випробування, визначеного в ДСТУ EN ISO 22868 та ДСТУ EN ISO 22867, і може бути застосована для порівняння однієї мотокоси з іншою. Задекларований загальний рівень шуму та вібрації може бути використаний у попередніх оцінках піддавання впливу шуму та вібрації.



Передача вібрації та випромінювання шуму під час використання мотокоси може відрізнятись від задекларованих величин, залежно від того, як мотокосу використовують, особливо який вид трави скошують.



Використовуйте засоби індивідуального захисту відповідно до умов роботи.

Задекларований рівень шуму та вібрації стосується робіт, для яких мотокоса призначена.

6. ПІДГОТОВКА ДО РОБОТИ

Розпакуйте мотокоосу і проведіть огляд комплексу поставки на предмет відсутності зовнішніх пошкоджень, перевірте справність елементів керування, переконайтеся в справності ножа, котушки та їх кріплення.

Встановлення рукоятки

(Мал. 3)

- Між двома частинами кронштейна (1) та (2) встановіть трубку рукояток (3);
- Встановіть пружину (4) на отвір нижньої частини кронштейна (1);
- За допомогою гвинта (5) скріпіть дві частини кронштейна (1), (2) та трубку рукояток (3);
- Заведіть гофру (1) під штангу (2) (Мал. 4);
- Зафіксуйте кронштейн з рукоятками на штанзі за допомогою гвинта (5).

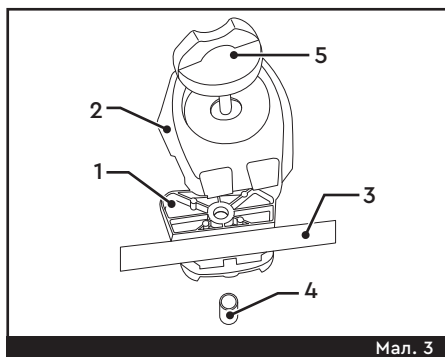

Мал. 3

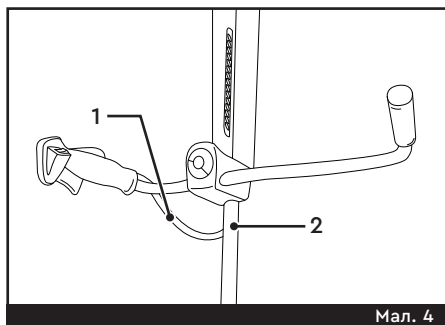

Мал. 4

Встановлення захисного кожуха

(Мал. 5)

- До кронштейна захисного кожуха (2) під'єднайте захисний кожух (1);
- В отвори (4) кронштейна захисного кожуха встановіть гвинти (3) та затягніть їх ключем.

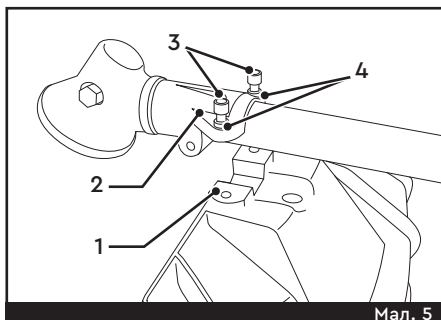

Мал. 5

Встановлення пильного ножа

(Мал. 6)

- Встановіть ріжучий ніж (4) на посадкову сходинку (2), вона повинна увійти в посадковий отвір ріжучого ножа;
- Встановіть на шпindel притискувальну шайбу (5), щоб вона увійшла в посадковий отвір ножа (3), тарілчасту шайбу (6) і фіксуючу гайку (7);
- Заблокуйте обертання шпінделя, утримуючи кнопку (1);
- Затягніть ключем (8) фіксуючу гайку (7), обертаючи її проти годинникової стрілки.

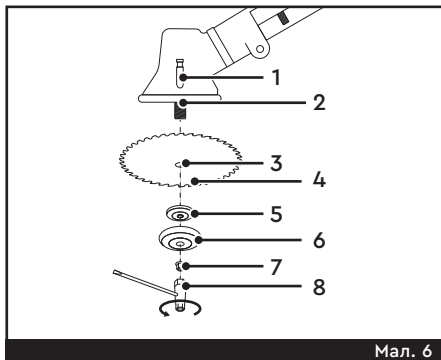

Мал. 6

Встановлення косильної ліски

– Відріжте косильну ліску (рекомендований діаметр ліски – 3 мм, довжина – не більше 3 метрів) для встановлення її в котушку;

– Визначте точку середини довжини косильної ліски. Для цього прикладіть кінці косильної ліски один до одного. Злегка зігніть косильну ліску в місці згинання. Місце згину буде вказувати на середину довжини косильної ліски;

– Обертаючи натисну кнопку (3), сумістіть стрілку (2) зі стрілкою (1) на корпусі котушки (Мал. 7);

– Введіть кінчик ліски в отвір котушки (1) та протягніть її крізь котушку наскрізь так, щоб ліска вийшла з отвору з протилежного боку котушки (Мал. 8).

– Тягніть за ліску до тих пір, поки точка середини (місце згину) довжини косильної ліски не опиниться всередині котушки;

– Утримуючи котушку (2), обертайте натисну кнопку (3) в напрямку стрілки, яка зображена на корпусі кнопки (3) (Мал. 8) до тих пір, поки кінці косильної ліски не будуть виступати з котушки на 15 см.

– Встановіть котушку на мотокосу.

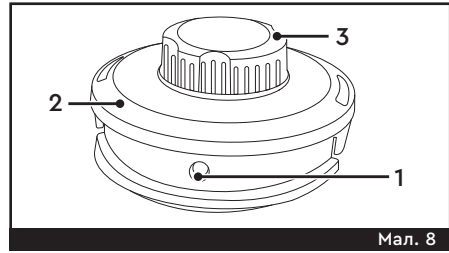
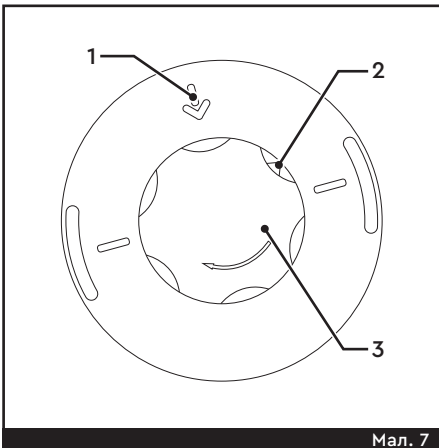

Встановлення котушки (Мал. 9)

Дозволяється встановлювати котушки з різьбою закладної гайки М10 х 1,25 мм. Перед тим як встановити котушку, переконайтеся, що довжина ліски, яка виходить із котушки, становить 15 см.

– Заблокуйте обертання шпинделя (2), утримуючи кнопку (1);

– На різьбу шпинделя (2) нагвинтіть до упору котушку (3), обертаючи проти годинникової стрілки.

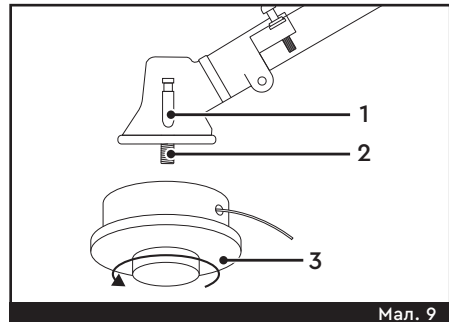

Одягання, регулювання та встановлення ремня. Балансування мотокоси (Мал. 10)

Одягання, регулювання та встановлення ремня

– Вдягніть на праве плече наплічник (1) із захисним щитком (8), а на ліве плече – наплічник (3). З'єднувальна пластина (2) ременів повинна знаходитися на спині. Карабін (7) та захисний щиток (8) повинні знаходитися на

правому стегні;

– З'єднайте та зчепіть застібки (5) та (6). Правильно одягнутий ремінь зображено на **малюнку 11**;

– Підтягуванням та відпусканням ременевої стрічки в місцях її фіксації (4) відрегулюйте плечові ремені так, щоб усі частини ременів прилягали до тіла і Вам було зручно;

– Зачепіть карабін (7) (**Мал. 10**) за будь-який кріпильний отвір на мотокосі (1) (**Мал. 12**).

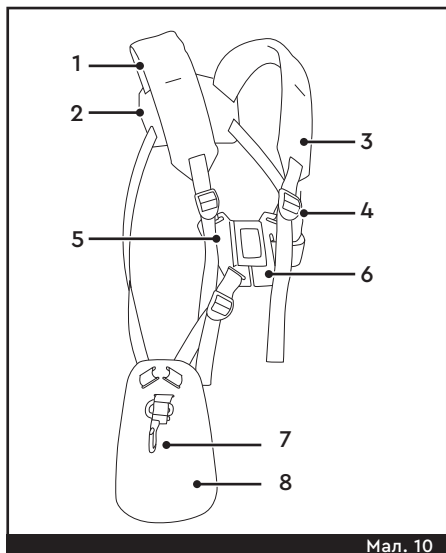

Мал. 10

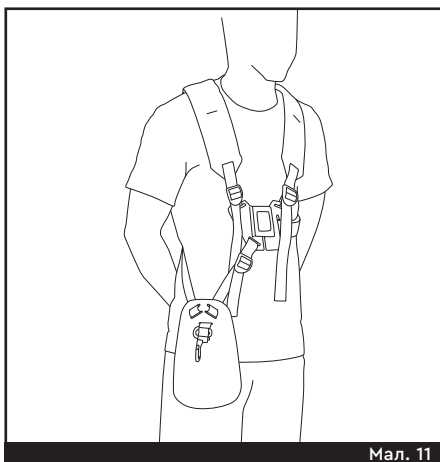

Мал. 11

Балансування мотокози

– Підвісьте мотокоосу з правого боку тіла. Візьміть лівою рукою ліву рукоятку, а правою – праву рукоятку;

– Відрегулюйте ремені так, щоб Вам було зручно. Рекомендовано, щоб ріжуче приладдя мотокози було нахилене під незначним кутом до землі та розташовувалося за декілька сантиметрів від неї або паралельно землі. Ріжуче приладдя мотокози не повинно торкатися землі;

– Якщо мотокоса нахилиється вперед чи назад, перечепіть карабін в інший кріпильний отвір (1) (**Мал. 12**).

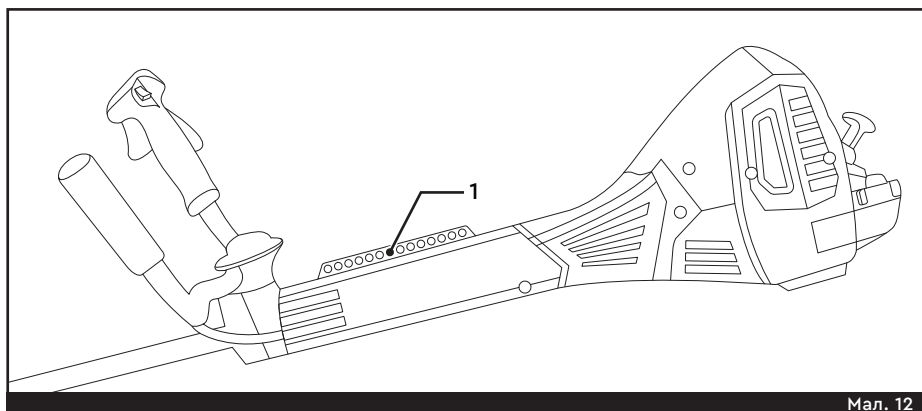

Мал. 12

Приготування паливної суміші, заправка мотокоси



Ніколи не використовуйте бензин без додавання оливи. Це призведе до пошкодження двигуна.



Заливайте в паливний бак тільки свіжу паливну суміш. Не рекомендовано зберігати паливну суміш понад 14 діб із моменту приготування, оскільки її властивості погіршуються.

Для приготування паливної суміші використовуйте бензин А-92 та оливу для двотактних двигунів 2Т або 2Т ECO торговельної марки "DNIPRO M", яка має високі змащувальні властивості та сприяє зменшенню нагару на свічках запалювання, циліндрі та деталях кривошипно-шатунного механізму. Олива містить спеціальні присадки, які збільшують термін служби двигуна. Для приготування паливної суміші рекомендовано використовувати ємність, яка входить до комплектації.

Відповідність об'ємів бензину та оливи, необхідних для приготування паливної суміші при співвідношенні бензин/олива 25:1 та 50:1, вказано в Таблиці 1.

Відгвинтіть кришку (2) паливного бака (1) та після заливки в нього приготованої паливної суміші закрутіть кришку паливного бака (Мал. 13).

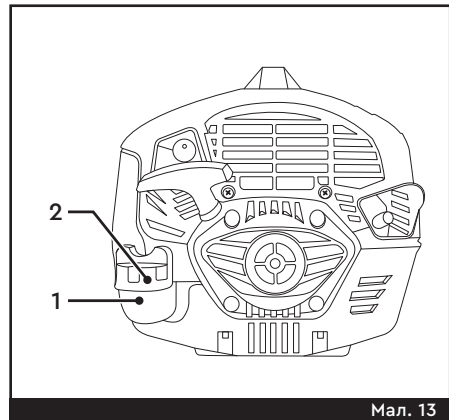

Мал. 13

Таблиця 1. Співвідношення бензину та оливи в пропорції 25:1 та 50:1

Бензин, мл	250	500	1000	1500	2000	2500	5000	10000
Олива 2Т, мл	10	20	40	60	80	100	200	400
Олива 2Т ECO, мл	5	10	20	30	40	50	100	200

7. РОБОТА З МОТОКОСОЮ

Перед використанням мотокоси

- Огляньте стан газону;
- Усуньте сторонні предмети (каміння, палиці, дроти тощо), щоб уникнути пошкодження ножа чи ліски;
- Перевірте і підготуйте до роботи мотокоосу та проведіть її зовнішній огляд;

- Переконайтеся в надійності елементів кріплення, відсутності механічних пошкоджень, надійності кріплення ножа чи котушки, справності важелів тощо;
- Залийте в мотокоосу паливо;
- Займіть стійке положення;
- Міцно візьміться двома руками за рукоятки, щоб забезпечити належний контроль над мотокоосою;

– Запустіть двигун мотокози і почніть роботу. Визначайте швидкість руху залежно від особливостей трави (висота, щільність тощо), яку необхідно скошувати.

Перевірка справності стартера

Якщо Ви тягнете (приблизно 50–70 см) за рукоятку шнура стартера і відчуваєте опір, але все ж шнур продовжує витягатися – стартер справний (**Мал. 14**). Якщо Ви не відчуваєте опору або якщо шнур стартера взагалі не витягається – стартер не справний. Зверніться до фірмового сервісного центру ТОВ «ДНІПРО М».

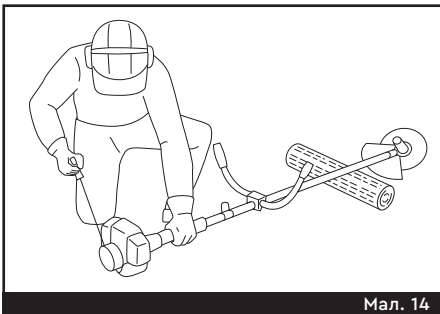

Мал. 14

Запуск двигуна мотокози (Мал. 15)

– Натисніть декілька разів на праймер (2). Під час натискання крізь гумовий ковпачок праймера повинна проглядатися паливна суміш, що підкачується. Якщо паливна суміш не заповнила гумовий ковпачок, слід натиснути на нього ще кілька разів.

– Переведіть важіль дросельної заслінки (1) вперед, у закрите положення (4) - «дросель знаходиться у закритому стані»;

– За можливості підкладіть під штангу опору, для того щоб не пошкодити захисний кожух і ріжуче приладдя, та утримуйте штангу мотокози рукою (**Мал. 14**);

– Витягніть шнур ручного стартера за рукоятку шнура стартера (3) до моменту появи опору;

– Енергійно смикніть за рукоятку шнура ручного стартера (3). Повторюйте цю операцію до тих пір, поки двигун не запуститься;

– Після запуску двигуна притримуйте рукоятку ручного стартера при зворотному русі, даючи можливість шнуру намотатися на пусковий механізм. Різно відпущена рукоятка шнура стартера може пошкодити двигун. Після запуску двигуна ріжуче приладдя не повинно обертатися;

– Переведіть важіль дросельної заслінки (1) у відкрите положення (5) - «дросель знаходиться у відкритому стані». Очікуйте до двох хвилин для прогрівання двигуна;

– Одягніть мотокози.

Примітка. Для повторного запуску прогрітого двигуна можна не натискати на праймер.

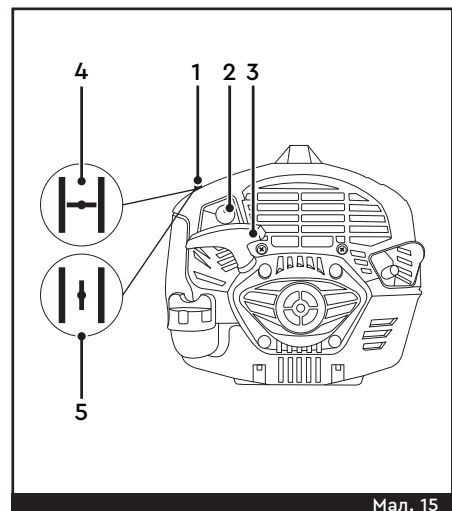

Мал. 15

Для того щоб ріжуче приладдя почало обертатися, натисніть і утримуйте клавішу блокування важеля дроселя (3) та важіль дроселя (2) (**Мал. 16**).

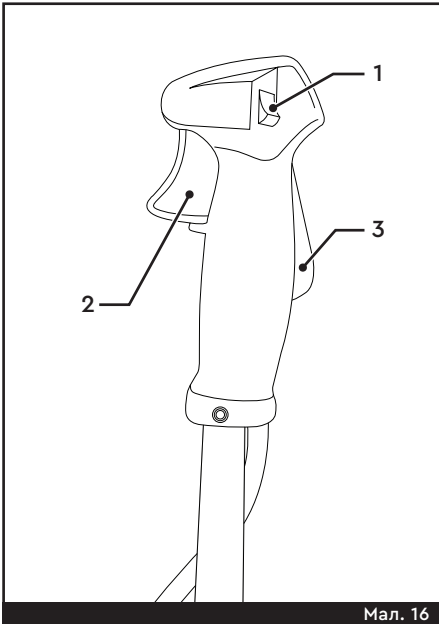

Мал. 16

Зупинка двигуна мотокоси

Відпустіть органи управління рукоятки мотокоси, щоб двигун міг працювати на холостих обертах. Натисніть на вимикач запалювання (1), перевірши його в положення «0» – «запалювання вимкнено», після чого двигун зупиниться, а вимикач запалювання (1) автоматично повернеться в положення «I» – «запалювання увімкнено» (Мал. 16).

Перевірка справності важеля дроселя та клавіша блокування важеля дроселя

(Мал. 16)

Перевірте, аби важіль дроселя (2) блокувався (не натискався), за умови що клавіша (3) блокування важеля дроселя не натиснута. При виконанні аналогічних дій, коли двигун працює на холостому ході, ріжуче приладдя повинно залишатися нерухомим, а частота обертання двигуна не повинна збільшуватися.

Перевірте, аби важіль (2) дроселя та клавіша (3) блокування важеля дроселя вільно натискалися і поверталися в початкове положення.

Запустіть двигун мотокоси. Натисніть клавішу (3) блокування важеля дроселя та важіль дроселя (2). Відпустіть важіль дроселя (2) та переконайтеся, що ріжуче приладдя зупинилося.

Початкові випробування

Проведіть зовнішній огляд мотокоси та її комплектації на предмет відсутності зовнішніх механічних пошкоджень. Завжди перевіряйте справність мотокоси після падіння, ударів для виявлення пошкоджень.

Переконайтеся, що мотокоса та ріжуче приладдя перебувають у стані, придатному для роботи, для якої вони призначені.

Запустіть двигун мотокоси та переконайтеся, що вона не створює сторонніх шумів, підвищеної вібрації тощо. На корпусі мотокоси не повинно бути слідів паливної суміші.

Після цього повторіть вищезазначені випробування під навантаженням у тих режимах роботи, у яких планується використовувати мотокосу.

Якщо всі зазначені вище в цьому розділі вимоги задовольняються, можна починати виконання робіт.

Робота з мотокосою



Експлуатувати мотокосу рекомендується при температурі навколишнього середовища від -5 °C до +40 °C, а також за відсутності дощу, сильного вітру, снігу, граду.

У процесі роботи рекомендуємо робити перерви для відпочинку користувача.

тувача та охолодження мотококси до температури навколишнього середовища.

У процесі роботи намагайтеся не допускати, щоб ріжуче приладдя торкалося перешкод.

Утримуйте мотококсу лівою рукою за ліву рукоятку (2), а правою – за праву рукоятку (1) (Мал. 17).

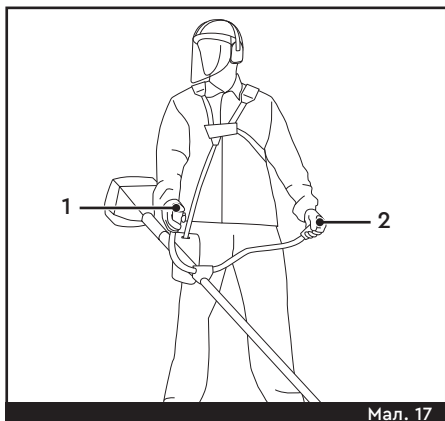

Мал. 17

Для скошування трави, бур'яну, очерету на вільній від різних перешкод ділянці, вздовж парканів і стін, навколо дерев, а також для скошування трави під корінь використовуйте катушку з косильною ліскою. Для скошування чагарнику використовуйте ріжучий ніж.

Максимальний рекомендований діаметр стовбурів скошуваної рослинності не повинен перевищувати 20 мм.

Мотокоса оснащена катушкою з напівавтоматичною системою подачі ліски, яка дозволяє здійснити подачу ліски, не заглушуючи двигун.

Перш ніж почати роботу, відрегулюйте довжину виходу ліски з катушки:

- Запустіть двигун мотококси.
- Якщо довжини косильної ліски недостатньо, натисніть клавішу блокування важеля дроселя та важіль

дроселя, встановивши максимальну частоту обертання катушки.

– Вдарте натискною кнопкою (1) катушки по землі (Мал. 18). Робоча довжина ліски (2) повинна збільшитися, а надлишкова довжина ліски автоматично буде відрізана нерухомим обрізним ножем, який розташований на накладці, що під'єднана до захисного кожуха.

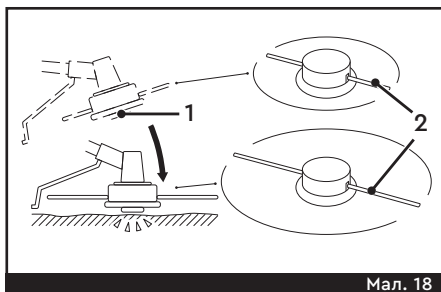

Мал. 18

– Перевірте довжину косильної ліски (рекомендована довжина приблизно 15 см). За необхідності повторно вдарте натискною кнопкою катушки по землі, доки не буде досягнута оптимальна довжина ліски.

– У процесі роботи періодично контролюйте, щоб кінці косильної ліски, які виходять із катушки, мали однакову довжину.

Скошування трави на вільній від перешкод ділянці території

При скошуванні трави на ділянці, вільній від перешкод, ведіть ріжуче приладдя в напрямку, як зображено на малюнку 19.

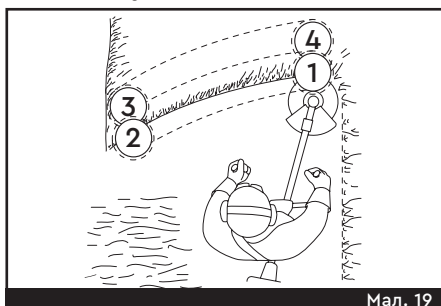

Мал. 19

Скошування трави вздовж перешкод

При скошуванні трави на ділянках, які прилягають до огорож, парканів, кам'яних стін та фундаментів, ведіть ріжуче приладдя в напрямку, як зображено на **малюнку 20**, намагаючись зрізати траву яконайближче до перешкоди, але не торкаючись її ріжучим приладдям.

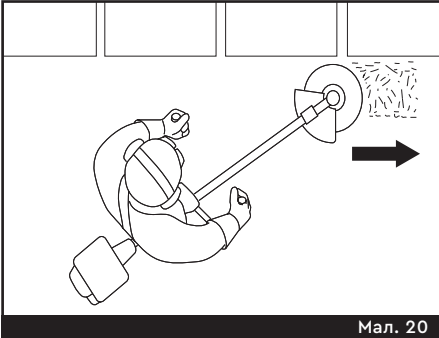

Мал. 20

Скошування трави навколо дерев

Під час обробки ділянок навколо дерев ведіть ріжуче приладдя в напрямку, як показано на **малюнку 21**, так щоб воно не пошкодило кору стовбура дерева.

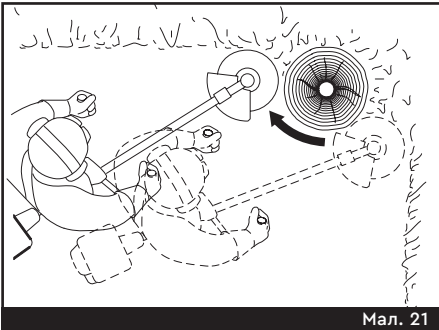

Мал. 21

Скошування очерету, чагарнику

При розчищенні території від очерету, заростей бур'яну та чагарнику із діаметром стебла не більше 20 мм використовуйте ріжучий ніж 4Т. Зрізайте очерет і чагарник невеликими частинами зверху вниз, як зобра-

жено на **малюнку 22**. Використання мотокоси для зрізання чагарнику, який має товщину стебла більше ніж 20 мм, може призвести до травмування користувача та/або пошкодження мотокоси.

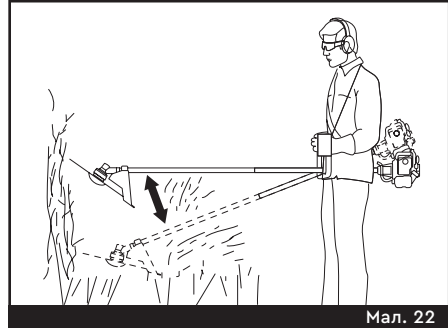

Мал. 22

Закінчення роботи

Заглушіть двигун мотокоси. Злийте залишки палива з паливного бака в чисту ємність, яка призначена для зберігання паливної суміші.

Перед обслуговуванням, зберіганням чи транспортуванням мотокоси рекомендовано зняти ріжуче приладдя з мотокоси. Виконайте обслуговування мотокоси та її приладдя.

8. ОБСЛУГОВУВАННЯ



Усі види робіт з обслуговування мотокоси слід проводити, тільки якщо двигун заглушений та всі її вузли охолоджені до температури навколишнього середовища. Під час роботи вузли мотокоси (наприклад, нижній редуктор, двигун, глушник) сильно нагріваються і певний час після зупинки двигуна залишаються достатньо гарячими, щоб спричинити опіки шкіри.

Регулярно (бажано після кожного використання) протирайте корпус мотокоси м'якою тканиною. Слідкуйте, щоб у вентиляційних отворах не було бруду.

Для очищення мотокоси, вентиляційних отворів двигуна, ріжучого приладдя від бруду дозволяється використовувати пензлі та/або щітки з м'яким синтетичним або натуральним ворсом, або продуйте їх стисненим повітрям.

Для очищення мотокоси забороняється використовувати такі розчинники, як бензин, спирт, водно-аміачний розчин тощо, оскільки вони можуть пошкодити пластмасові деталі.

Після кожного використання мотокоси оглядайте її зовні на предмет несправностей і пошкоджень, підтікання паливної суміші, а при їх виявленні – усувайте.

Змащування нижнього редуктора

Нижній редуктор заповнений необхідною кількістю мастила виробником. Проте, щоб подовжити термін служби редуктора, необхідно через кожні 50 годин роботи мотокоси його змащувати, додавши в нижній редуктор 10 грамів мастила для редукторів ТМ "DNIPRO M".

Для додавання мастила в редуктор:

- Ключем (13 мм) відгвинтіть гвинт (1) (Мал. 23).
- Додайте 10 грамів мастила в отвір редуктора.
- Встановіть гвинт (1) в отвір редуктора та затягніть його ключем (13 мм).

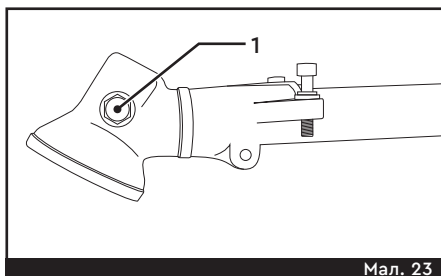

Мал. 23

Перевірка, очищення та заміна свічки запалювання

Свічка запалювання повинна бути цілою, без нагару та мати правильну відстань між електродами.

Для перевірки свічки запалювання (Мал. 24):

- Зніміть захисну кришку (1);
- Зніміть ковпачок (2) свічки запалювання;
- Ключем (19 мм) викрутіть свічку запалювання;
- Огляньте свічку запалювання. Якщо вона пошкоджена та/або відсутній контактний ковпачок (1), то її необхідно замінити (Мал. 25). Рекомендовано встановлювати свічку запалювання моделі DNIPRO M S8R.
- Виміряйте та впевніться, що відстань між електродами становить 0,6–0,7 мм (Мал. 26). Якщо на електродах є нагар, зачистіть його дрітчастою щіткою.
- Після обслуговування свічки запалювання встановіть її у відповідний отвір мотокоси та затягніть свічку ключем (19 мм).

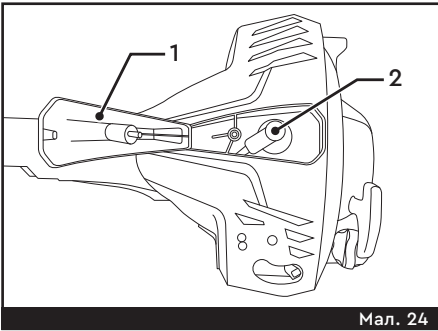

Мал. 24

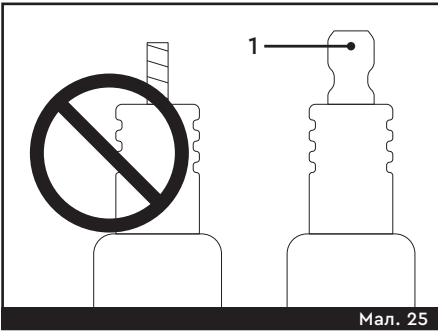

Мал. 25

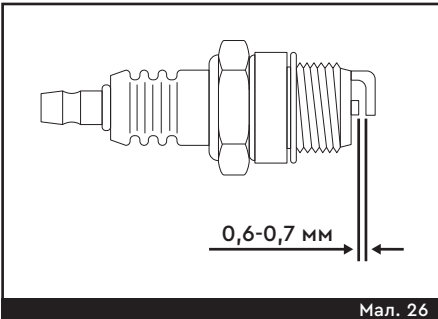

Мал. 26

Очищення повітряного фільтра

Перевіряйте та очищуйте повітряний фільтр. Рекомендовано обслуговувати повітряний фільтр після використання кожних 10 л паливної суміші та при плановому технічному обслуговуванні мотокоси за необхідності. Очищувати повітряний фільтр необхідно у випадку, коли потужність двигуна відчутно знижується.

У разі необхідності очистіть повітряний фільтр або замініть. Пошкоджен-

ний або відсутній повітряний фільтр призводить до забруднення та пошкодження двигуна.

Для зняття повітряного фільтра для очищення або заміни:

- Відгвинтіть ключем гвинти (1) фіксації кришки повітряного фільтра (2) (Мал. 27).
- Зніміть кришку (2) повітряного фільтра з мотокоси (Мал. 27).
- Зніміть фільтрувальний елемент (1) і прочистіть його (або замініть, якщо він пошкоджений) (Мал. 28).
- Встановіть кришку (2) корпусу повітряного фільтра на мотокосу (Мал. 28)
- Загвинтіть ключем гвинти (1) фіксації кришки повітряного фільтра (Мал. 27).

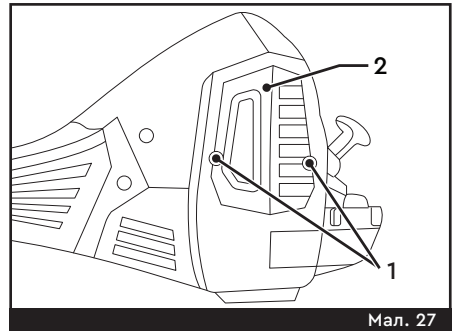

Мал. 27

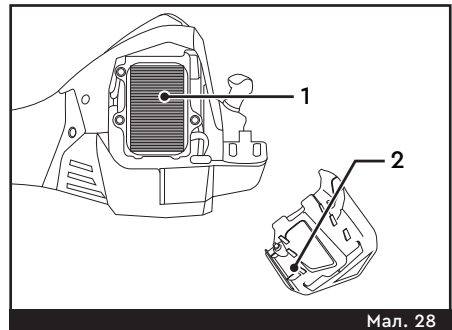

Мал. 28

Очищення паливного фільтра (Мал. 29)

- Відкрутіть кришку (2) та витягніть її

- гумовий хлист із паливного бака (1).
- Використовуючи, наприклад, д्रो-тяний гачок, петлю тощо, обережно дістаньте паливний фільтр (4) із паливного бака (1).
- Промийте паливний фільтр (4) у чистому бензині та очистіть щіткою із синтетичним ворсом.
- Промийте паливний бак (1) чистим бензином. Після очищення злийте бензин та утилізуйте.
- Під'єднайте паливний фільтр (4) до паливного шланга (3) та помістіть їх у горловину паливного бака таким чином, щоб паливний фільтр (4) опустився на дно паливного бака (1).
- Вставте гумовий хлист кришки (2) в горловину паливного бака (1) та надійно закрутіть кришку (2) паливного бака (1).

– За умов надмірного забруднення та/або пошкодження паливного фільтра (4) необхідно замінити паливний фільтр. Забруднений паливний фільтр не дозволяє паливній суміші надходити в карбюратор. Пошкоджений паливний фільтр не забезпечує належного очищення паливної суміші.

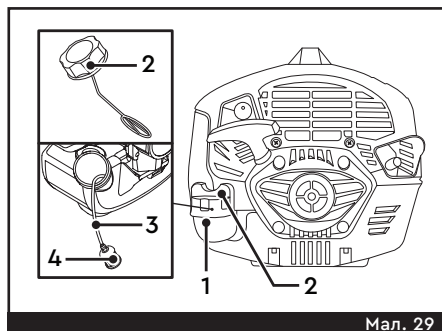

Мал. 29

Регламент технічного обслуговування

Таблиця 2

Об'єкт обслуговування	Вид робіт	Рекомендовані терміни*				
		Щоразу перед початком робіт	Щоразу після закінчення робіт	Кожні 25 год роботи або місяць	Кожні 50 год роботи або 2 місяці	Кожні 100 год роботи або 1 рік
Мотокоса в цілому	Очищення		+			
З'єднання й кріплення	Перевірка	+	+			
	Підтяжка	+	+			
Лінія подачі палива	Перевірка протікання	+				
Паливний фільтр	Очищення			+		
	Заміна	За необхідністю				
Паливний бак	Очищення			+		
Карбюратор	Регулювання	За необхідністю				

Об'єкт обслуговування	Вид робіт	Рекомендовані терміни*				
		Щоразу перед початком робіт	Щоразу після закінчення робіт	Кожні 25 год роботи або місяць	Кожні 50 год роботи або 2 місяці	Кожні 100 год роботи або 1 рік
Фільтрувальний елемент повітряного фільтра	Перевірка стану	+				
	Очищення			+		
	Заміна					+
Стартер	Перевірка	+				
Нижній редуктор	Змащення				+	
Котушка для ліски	Перевірка стану	+				
	Заправка ліски	За необхідністю				
	Заміна	За необхідністю				
Свічка запалювання	Перевірка відстані між електродами				+	
	Очищення				+	
	Заміна					+

*У випадку необхідності виконуйте обслуговування мотокоси та її комплектуючих частіше, ніж вказані терміни в **Таблиці 2**.

Використовуйте тільки комплектуючі та запчастини ТОВ «ДНІПРО М». Деталі, заміна яких не описується, замінюйте тільки у фірмовому сервісному центрі ТОВ «ДНІПРО М».

Дії з обслуговування, які не описані, повинні виконуватися у фірмовому сервісному центрі ТОВ «ДНІПРО М».

Самостійне втручання у внутрішню конструкцію призведе до зняття мотокоси з гарантії, можливого ураження електричним струмом та травмування.

9. ЗБЕРІГАННЯ ТА ТРАНСПОРТУВАННЯ

Зберігати мотокоосу рекомендується при температурі від -40°C до $+40^{\circ}\text{C}$ та відносній вологості повітря не більше 80%, у сухому приміщенні, захищеному від прямих сонячних променів та недоступному для дітей. Наявність у повітрі парів кислот, лугів та інших агресивних домішок не допускається.

Рекомендується транспортувати та зберігати мотокоосу, оригінал інструкції з техніки безпеки та експлуатації, а також комплектуючі в оригінальній упаковці або іншому пакуванні, яке виключає їх пошкодження.

Рекомендується транспортувати мотокоосу з порожнім паливним баком.

Під час вантажно-розвантажувальних робіт і транспортування мотокооси не повинна підлягати ударам і впливу атмосферних опадів. Розміщення та кріплення мотокооси в транспортних засобах повинні забезпечувати стійке положення і відсутність можливості переміщення під час транспортування.

Завжди зберігайте паливо в спеціально призначеній для цього ємності.

У разі перерви в роботі з мотокоосою більше 14 днів рекомендовано провести такі дії:

- Злийте залишки палива з паливного бака.
- Запустіть двигун для того, щоб видалити залишки палива з карбюратора і паливних шлангів.

– Дочекайтеся, поки двигун охолоне до температури навколишнього середовища, та викрутіть свічку запалювання.

– Налийте 5–10 мл оливи 2T або 2T ECO TM "DNIPRO M" для двотактних двигунів у циліндр через отвір свічки запалювання.

– Повільно потягніть за рукоятку стартера до тих пір, поки поршень не досягне верхньої точки ходу в циліндрі.

– Залиште поршень у такому положенні та вкрутіть свічку запалювання у відповідний отвір.

Для відновлення роботи після тривалого зберігання:

– Викрутіть свічку запалювання.

– Кілька разів інтенсивно потягніть за рукоятку стартера, щоб видалити зайву оливу з камери згоряння.

– Очистіть свічку запалювання та вкрутіть її у відповідний отвір мотокооси. Замініть свічку запалювання у випадку необхідності.

– Виконайте дії, описані в розділі «Підготовка до роботи».

10. УТИЛІЗАЦІЯ

Не викидайте мотокоосу разом із побутовими відходами!

Мотокоосу, яка була виведена з експлуатації, підлягає окремому зберіганню та утилізації відповідно до природоохоронного законодавства.

Технічні рідини (паливо, олива, паливна суміш) необхідно утилізувати окремо, відповідно до норм утилізації нафтопродуктів, чинних у місці утилізації.

11. МОЖЛИВІ НЕСПРАВНОСТІ ТА МЕТОДИ ЇХ УСУНЕННЯ

Опис несправності	Можлива причина	Усування
Двигун не запускається	Після першого спрацювання запалювання дросельна заслінка не була своєчасно відкрита. Свічка запалювання залита бензином	Викрутіть та просушіть свічку запалювання. Зробіть декілька ривків шнура стартера для осушення камери згорання. Щільно закрутіть свічку запалювання та запустіть охолоджений двигун мотокоси
	Свічка запалювання пошкоджена або несправна	Очистіть або замініть свічку запалювання. Перевірте відстань між електродами
	Свічка запалювання недостатньо добре загвинчена	Надійно загвинтіть свічку запалювання відповідним ключем
	Відсутність паливної суміші в камері згорання	Перевірте наявність паливної суміші в баку. Перевірте наявність паливної суміші в праймері. Підкачайте паливну суміш праймером, якщо паливна суміш є в баку, але до праймера не надходить, це свідчить про забруднення паливного каналу. Очистіть паливний фільтр. За потреби зверніться до фірмового сервісного центру ТОВ «ДНІПРО М»
	Праймер натиснуто недостатню кількість разів	Повністю до упору натисніть гумовий ковпачок праймера ще декілька разів
	Карбюратор переливає паливну суміш (через неправильний порядок запуску)	Запустіть двигун, як описано в пункті «Запуск двигуна»
	Неякісна паливна суміш, або збіг термін придатності паливної суміші	Переконайтеся, що залита паливна суміш придатна до використання. Пам'ятайте, що термін зберігання готової паливної суміші не повинен перевищувати 14 днів. Якщо Ви не впевнені в дотриманні

Опис несправності	Можлива причина	Усунення
		пропорцій виготовленої паливної суміші, утилізуйте її та приготуйте нову. Перевірте стан повітряного фільтра. Забруднений повітряний фільтр ускладнює потрапляння повітря в карбюратор, внаслідок чого зменшується потужність двигуна
	Відсутнє запалення	Перевірте щільність встановлення ковпачка свічки запалювання та свічки запалювання. Перевірте цілісність кабелю і ковпачка свічки запалювання. У разі виявлення пошкоджень ковпачка та кабелю свічки запалювання зверніться до фірмового сервісного центру ТОВ «ДНІПРО М»
На холостому ходу нестабільна частота обертання двигуна	Брудний повітряний фільтр	Очистіть або замініть повітряний фільтр
	Неправильно приготована паливна суміш, або збіг термін придатності паливної суміші	Злийте паливну суміш з паливного бака. Залийте чисту, свіжу, правильно приготовану паливну суміш
Частота обертання двигуна зменшена	Неправильно приготована паливна суміш, або збіг термін придатності паливної суміші	Злийте паливну суміш з паливного бака. Залийте чисту, свіжу, правильно приготовану паливну суміш
Двигун не розвиває повну потужність або глохне	Ріжуче приладдя мотокоси заблоковане сторонніми предметами	Заглушіть двигун. Звільніть ріжуче приладдя мотокоси від сторонніх предметів
	Забруднений повітряний фільтр	Очистіть або замініть повітряний фільтр
	Неправильно приготована паливна суміш, або збіг термін її придатності	Злийте паливну суміш з паливного бака. Залийте чисту, свіжу, правильно приготовану паливну суміш

Опис несправності	Можлива причина	Усунення
Ріжуче приладдя не обертається	Сторонні предмети або матеріали блокують обертання	Звільніть елементи обертання від сторонніх предметів чи матеріалів
Незадовільні результати скошування	Занадто коротка косильна ліска	Відрегулюйте оптимальну довжину косильної ліски. За необхідності встановіть нову ліску
Довжину косильної ліски не можна налаштувати	Занадто коротка ліска. Ліска неправильно намотана	Перевірте правильність намотування ліски на шпулку катушки
	Косильна ліска закінчилася	Встановіть ліску в катушку
	Забруднена катушка	Очистіть катушку від забруднень
	Катушка пошкоджена	Замініть катушку на нову
Шнур стартера не витягається	Барабан шнура стартера заблокований	Зверніться до фірмового сервісного центру ТОВ «ДНІПРО М»
Гайка фіксації ножа погано відгвинчується	Забруднене різьбове з'єднання	Відгвинтіть фіксуючу гайку, очистіть різьбове з'єднання від бруду, змастіть різьбу шпінделя

12. ФІРМОВІ СЕРВІСНІ ЦЕНТРИ ТОВ «ДНІПРО М»

Балта, вул. Любомирського, 222

Біла Церква:

- вул. Першотравнева, 75А
- провулок Гоголя, 19/29
- бул. Олександрійський, 78

Бердянськ, вул. Центральна, 51

Бориспіль, вул. Київський Шлях, 127

Бровари, вул. Київська, 1Д

Броди, вул. 22 Січня, 2

Вінниця:

- Хмельницьке шосе, 107
- вул. Батозька, 9Б

Віта-Поштова, 18 + 200 км праворуч
автодороги Київ-Одеса в адмінмежах
Віто-Поштової сільської ради

Вишневе, вул. Молодіжна, 32А

Вознесенськ, вул. Чубчика, 1А

Гостомель,

вул. Свято-Покровська, 30А

Дніпро:

- пр. Слобожанський
(Газети «Правда»), 12
- пр. Слобожанський
(Газети «Правда»), 125
- вул. Святослава Хороброго, 12

Дніпро, просп. Олександра Поля, 110

Жашків, вул. Одеська, 2

Житомир:

- вул. Домбровського, 34
- вул. Київська, 106

Запоріжжя:

- Осипенківський житломасив,
вул. Хакаська, 1
- пр. Соборний, 146
- пр. Соборний, 22
- вул. Лермонтова, 18

Золотоноша, вул. Шевченка, 189

Івано-Франківськ:

- вул. Гаркуші, 29
- вул. Коновальця, 149

Ізмаїл, вул. Шевченка, 46А

Ірпінь:

- вул. Соборна, 2В
- вул. Університетська, 3/1

Кам'янець-Подільський,

вул. Першотравнева, 1

Кам'янське,

просп. Тараса Шевченка, 18

Канів, вул. Енергетиків, 1

(біля центрального ринку)

Київ:

- Площа Деміївська, 8–21
(ринок Деміївський, зі сторони
Голосіївського проспекту)
 - ринок Шпалерний, вул. Зодчих, 72А
 - вул. Бориспільська, 9
 - вул. Інженерна, 1
(ст. метро «Видубичі»)
 - вул. Кільцева дорога, 22Б
 - вул. Лятошинського, 14
(ст. м. Теремки)
 - вул. Миропільська, 2, ринок
Юність, Торговий Центр, 2 поверх
 - вул. Новоколянтинівська, 9А
 - вул. 135-а Садова, 3–4
(ст. метро «Славутич»)
 - вул. Лютнева, 23
(дорога на Конча-Заспу)
 - просп. Степана Бандери, 10Б
 - вул. В'ячеслава Чорновола, 30
 - просп. Палладіна Академіка, 24
- Ковель**, бульвар Лесі Українки, 12
- Коростень**, Базарна площа, 13
- Костопіль**, вул. Рівненська, 56А
- Кременчук**, вул. Соборна, 38/2
- Кривий Ріг:**

- просп. Металургів, 37
- вул. Колачевського, 107
- вул. Серафимовича, 93

Кропивницький:

- вул. Вокзальна, 66А
- вул. Полтавська, 24

Луцьк:

- просп. Волі, 14
- просп. Соборності, 38
- вул. Яровиця, 17

Львів:

- просп. В'ячеслава Чорновола, 1
- вул. Богдана Хмельницького, 223
- вул. Липинського, 36
- вул. Наукова, 51
- вул. Стрийська, 108

Лозова, вул. Благовіщенська, 44

Маріуполь:

- пр. Металургів, 94
- вул. Пашковського, 16
- просп. Миру, 10

Мелітополь, вул. Олександра Невського, 21

Мукачево, вул. Матросова, ринок «Гід», контейнер №9068

Миколаїв:

- просп. Центральний, 68
 - вул. Погранична, 248А
- Нікополь**, вул. Електрометалургів, 4А

Новоград-Волинський,

вул. Миколаєва, 2

Новомосковськ, вул. Гетьманська, 20

Новояворівськ,

вул. Степана Бандери, 17

Одеса:

- просп. Старокінний, 6
- вул. Лейтенанта Шмідта, 25
- вул. Фонтанська дорога, 2

Охтирка, вул. Батюка, 55Б

Павлоград, вул. Полтавська, 142

Полтава:

- вул. Панянка, 73
- вул. Шевченка, 54

Рівне:

- вул. Костромська, 49
- вул. Макарова, 18

Самбір, вул. Валова, 14Г (магазин «Комфорт»)

Світловодськ, вул. Героїв України, 86

Софіївська Борщагівка,

вул. Київська, 82

Стрий, вул. Львівська, 105

Суми, вул. Харківська, 4

Слов'янськ, вул. Шовковична, 29, Центральний ринок

Сміла, вул. Незалежності, 71

Тернопіль:

- просп. Степана Бандери, 63
- вул. Анатолія Живова, 9М
- вул. Гетьмана Мазепи, 26

Ужгород:

- вул. Фединця, 37
- вул. Швабська, 61

Умань, вул. Тищика, 13

Харків:

- Московський проспект, 276Е
- пров. Расторгуївський, 2
- вул. Героїв Праці, 13
- вул. Нетеченська, 25
- пров. Пискунівський, 1

Херсон:

- вул. Івана Богуна, 68
- вул. Олеся Гончара, 19

Хмельницький:

- вул. Трудова, 1/3
- вул. Проскурівського Підпілля, 113, приміщення 2

Хуст, вул. Львівська, 23

Червоноград, вул. Стуса, 17А

Черкаси:

- бул. Шевченка Тараса, 411
- вул. Надпільна, 419
- вул. Небесної Сотні, 105

Чернігів:

- вул. Ринкова, 10
- вул. Рокосовського, 70

Чернівці, просп. Незалежності, 127

Южноукраїнськ,

просп. Незалежності, 26Б



Перелік сервісних центрів може бути змінений. Більш детальну інформацію про контактні дані сервісних центрів на території України Ви можете дізнатися за телефоном гарячої лінії 0 800 200 500 (всі дзвінки в межах України безкоштовні), на офіційному сайті dnipro-m.ua або просканувавши QR-код:



ДЕКЛАРАЦІЯ ПРО ВІДПОВІДНІСТЬ

1. Модель виробу/виріб:

Мотокоса (brush cutter) торговельної марки «DNIPRO M», модель 50RX (максимальна потужність двигуна 1,5 кВт (кW)/об'єм двигуна 50,5 см³ (cm³)/максимальна частота обертання шпинделя 9600 хв⁻¹ (min⁻¹)).

2. Найменування та місцезнаходження виробника або його уповноваженого представника:

ТОВ «ДНІПРО М», вул. Івана Мазепи, 10, Київ, 01010, Україна

(DNIPRO M, 10, I. Mazepu Str., Kyiv, 01010, Ukraine). Код ЄДРПОУ 43605804.

3. Ця декларація про відповідність складена під виключну відповідальність виробника.

4. Об'єкт декларації, описаний вище, відповідає вимогам таких технічних регламентів:

Технічний регламент безпеки машин, затверджений ПКМУ від 30 січня 2013 р. №62;

ДСТУ EN ISO 11806-1:2014 (EN ISO 11806-1:2011, IDT);

ДСТУ EN ISO 12100:2016 (EN ISO 12100:2010, IDT; ISO 12100:2010, IDT);

Технічний регламент обмеження використання деяких небезпечних речовин в електричному та електронному обладнанні, затверджений ПКМУ від 10 березня 2017 р. №139.



DNIPRO-M.UA

ТОВ «ДНІПРО М»
вул. І. Мазепи, 10, Київ, 01010, Україна
Виготовлено в КНР



UA-501021-008